



ประกาศเทศบาลเมืองชะอำ

เรื่อง ประกวดราคาจ้างก่อสร้างปรับปรุงถนนและก่อสร้างรั้วกันตก ถนนเลียบบคลอง-วนอุทยานชะอำ ด้วยวิธี
ประกวดราคาอิเล็กทรอนิกส์ (e-bidding)

เทศบาลเมืองชะอำ มีความประสงค์จะ ประกวดราคาจ้างก่อสร้างปรับปรุงถนนและก่อสร้างรั้วกันตก ถนนเลียบบคลอง-วนอุทยานชะอำ ด้วยวิธีประกวดราคาอิเล็กทรอนิกส์ (e-bidding) ราคาากลางของงานก่อสร้างในการประกวดราคาครั้งนี้เป็นเงินทั้งสิ้น ๔,๗๕๑,๔๖๙.๑๗ บาท (สี่ล้านเจ็ดแสนห้าหมื่นหนึ่งพันสี่ร้อยหกสิบเก้าบาทสิบเจ็ดสตางค์)

ผู้ยื่นข้อเสนอจะต้องมีคุณสมบัติ ดังต่อไปนี้

๑. มีความสามารถตามกฎหมาย
๒. ไม่เป็นบุคคลล้มละลาย
๓. ไม่อยู่ระหว่างเลิกกิจการ

๔. ไม่เป็นบุคคลซึ่งอยู่ระหว่างถูกระงับการยื่นข้อเสนอหรือทำสัญญากับหน่วยงานของรัฐไว้ชั่วคราว เนื่องจากเป็นผู้ที่ไม่ผ่านเกณฑ์การประเมินผลการปฏิบัติงานของผู้ประกอบการตามระเบียบที่รัฐมนตรีว่าการกระทรวงการคลังกำหนดตามที่ประกาศเผยแพร่ในระบบเครือข่ายสารสนเทศของกรมบัญชีกลาง

๕. ไม่เป็นบุคคลซึ่งถูกระงับชื่อไว้ในบัญชีรายชื่อผู้ทำงานและได้แจ้งเวียนชื่อให้เป็นผู้ทำงานของหน่วยงานของรัฐในระบบเครือข่ายสารสนเทศของกรมบัญชีกลาง ซึ่งรวมถึงนิติบุคคลที่ผู้ทำงานเป็นหุ้นส่วนผู้จัดการ กรรมการผู้จัดการ ผู้บริหาร ผู้มีอำนาจในการดำเนินงานในกิจการของนิติบุคคลนั้นด้วย

๖. มีคุณสมบัติและไม่มีลักษณะต้องห้ามตามที่คณะกรรมการนโยบายการจัดซื้อจัดจ้างและการบริหารพัสดุภาครัฐกำหนดในราชกิจจานุเบกษา

๗. เป็นนิติบุคคลผู้มีอาชีพรับจ้างงานที่ประกวดราคาอิเล็กทรอนิกส์ดังกล่าว

๘. ไม่เป็นผู้มีผลประโยชน์ร่วมกันกับผู้ยื่นข้อเสนอรายอื่นที่เข้ายื่นข้อเสนอให้แก่เทศบาลเมืองชะอำ ณ วันประกาศประกวดราคาอิเล็กทรอนิกส์ หรือไม่เป็นผู้กระทำการอันเป็นการขัดขวางการแข่งขันราคาอย่างเป็นธรรม ในการประกวดราคาอิเล็กทรอนิกส์ครั้งนี้

๙. ไม่เป็นผู้ได้รับเอกสิทธิ์หรือความคุ้มกัน ซึ่งอาจปฏิเสธไม่ยอมขึ้นศาลไทย เว้นแต่รัฐบาลของผู้ยื่นข้อเสนอได้มีคำสั่งให้สละเอกสิทธิ์และความคุ้มกันเช่นนั้น

๑๐. ผู้ยื่นข้อเสนอต้องมีผลงานก่อสร้างประเภทเดียวกันกับงานที่ประกวดราคาจ้างก่อสร้างในวงเงินไม่น้อยกว่า ๒,๓๗๕,๐๐๐.๐๐ บาท (สองล้านสามแสนเจ็ดหมื่นห้าพันบาทถ้วน) และเป็นผลงานที่เป็นคู่สัญญาโดยตรงกับหน่วยงานของรัฐ หรือหน่วยงานเอกชนที่เทศบาลเมืองชะอำเชื่อถือ และต้องเป็นผลงานในสัญญาเดียวกันเท่านั้น และได้ทำงานแล้วเสร็จตามสัญญา ซึ่งได้มีการส่งมอบงานและตรวจรับเรียบร้อยแล้ว

๑๑. ผู้ยื่นข้อเสนอที่ยื่นข้อเสนอในรูปแบบของ "กิจการร่วมค้า" ต้องมีคุณสมบัติ ดังนี้

กรณีที่ข้อตกลงฯ กำหนดให้ผู้เข้าร่วมค้ารายใดรายหนึ่งเป็นผู้เข้าร่วมค้าหลัก ข้อตกลงฯ จะต้องมีการกำหนดสัดส่วนหน้าที่ และความรับผิดชอบในปริมาณงาน สิ่งของ หรือมูลค่าตามสัญญาของผู้เข้าร่วมค้าหลัก มากกว่าผู้เข้าร่วมค้ารายอื่นทุกราย

กรณีที่ข้อตกลงฯ กำหนดให้ผู้เข้าร่วมค้ารายใดรายหนึ่งเป็นผู้เข้าร่วมค้าหลัก กิจการร่วมค่านั้นต้องให้ผลงานของผู้เข้าร่วมค้าหลักรายเดียวเป็นผลงานของกิจการร่วมค้าที่ยื่นข้อเสนอ

สำหรับข้อตกลงฯ ที่ไม่ได้กำหนดให้ผู้เข้าร่วมค้ารายใดเป็นผู้เข้าร่วมค้าหลัก ผู้เข้าร่วมค้าทุกรายจะต้องมีคุณสมบัติครบถ้วนตามเงื่อนไขที่กำหนดไว้ในเอกสารเชิญชวน

๑๒. ผู้ยื่นข้อเสนอต้องลงทะเบียนในระบบจัดซื้อจัดจ้างภาครัฐด้วยอิเล็กทรอนิกส์ (Electronic Government Procurement : e - GP) ของกรมบัญชีกลาง

ผู้ยื่นข้อเสนอต้องยื่นข้อเสนอและเสนอราคาทางระบบจัดซื้อจัดจ้างภาครัฐด้วยอิเล็กทรอนิกส์ ในวันที่ ระหว่างเวลา น. ถึง น.

ผู้สนใจสามารถขอซื้อเอกสารประกวดราคาด้วยอิเล็กทรอนิกส์ ในราคาชุดละ ๒,๐๐๐.๐๐ บาท ผ่านทางระบบจัดซื้อจัดจ้างภาครัฐด้วยอิเล็กทรอนิกส์และชำระเงินผ่านทางธนาคาร ตั้งแต่วันที่ ถึงวันที่ โดยความนิโหลตเอกสารผ่านทางระบบจัดซื้อจัดจ้างภาครัฐด้วยอิเล็กทรอนิกส์ ได้ภายหลังจากชำระเงินเป็นที่เรียบร้อยแล้วจนถึงก่อนวันเสนอราคา

ผู้สนใจสามารถดูรายละเอียดได้ที่เว็บไซต์ www.cha-amcity.go.th หรือ www.gprocurement.go.th หรือสอบถามทางโทรศัพท์หมายเลข ๐-๓๒๔๗-๒๑๓๙ ในวันและเวลาราชการ

ผู้สนใจต้องการทราบรายละเอียดเพิ่มเติมเกี่ยวกับรายละเอียดและขอบเขตของงาน โปรดสอบถามมายังเทศบาลเมืองชะอำ ผ่านทางอีเมล [chaam@cha - amcity](mailto:chaam@cha-amcity) หรือช่องทางตามที่กรมบัญชีกลางกำหนดภายในวันที่ โดยเทศบาลเมืองชะอำจะชี้แจงรายละเอียดดังกล่าวผ่านทางเว็บไซต์ www.cha-amcity.go.th และ www.gprocurement.go.th ในวันที่

ประกาศ ณ วันที่ พฤษภาคม พ.ศ. ๒๕๖๔



(นายอนุทล พรสมบูรณ์ศิริ)

นายกเทศมนตรีเมืองชะอำ

..... ปลัดเทศบาล

..... ผู้อำนวยการกองคลัง

..... หัวหน้าฝ่าย/หัวหน้างาน

..... พิมพ์/ทวน



เอกสารประกวดราคาจ้างก่อสร้างด้วยการประกวดราคาอิเล็กทรอนิกส์ (e-bidding)

เลขที่

การจ้างก่อสร้างปรับปรุงถนนและก่อสร้างรั้วกันตก ถนนเลียบบคลอง-วนอุทยานชะอำ

ตามประกาศ เทศบาลเมืองชะอำ

ลงวันที่ พฤษภาคม ๒๕๖๔

เทศบาลเมืองชะอำ ซึ่งต่อไปนี้เรียกว่า "เทศบาลฯ" มีความประสงค์จะ ประกวดราคาจ้างก่อสร้างปรับปรุงถนนและก่อสร้างรั้วกันตก ถนนเลียบบคลอง-วนอุทยานชะอำ ณ ชุมชนหัวบ้านชะอำ ด้วยวิธีประกวดราคาอิเล็กทรอนิกส์ (e-bidding) โดยมีข้อแนะนำและข้อกำหนดดังต่อไปนี้

๑. เอกสารแนบท้ายเอกสารประกวดราคาอิเล็กทรอนิกส์

- ๑.๑ แบบรูปและรายการละเอียด
- ๑.๒ แบบใบเสนอราคาที่กำหนดไว้ในระบบจัดซื้อจัดจ้างภาครัฐด้วยอิเล็กทรอนิกส์
- ๑.๓ สัญญาจ้างก่อสร้าง
- ๑.๔ แบบหนังสือค้ำประกัน
 - (๑) หลักประกันสัญญา
- ๑.๕ สูตรการปรับราคา
- ๑.๖ บทนิยาม
 - (๑) ผู้ที่มีผลประโยชน์ร่วมกัน
 - (๒) การขัดขวางการแข่งขันอย่างเป็นธรรม
- ๑.๗ แบบบัญชีเอกสารที่กำหนดไว้ในระบบจัดซื้อจัดจ้างภาครัฐด้วยอิเล็กทรอนิกส์
 - (๑) บัญชีเอกสารส่วนที่ ๑
 - (๒) บัญชีเอกสารส่วนที่ ๒
- ๑.๘ แผนการใช้พัสดุที่ผลิตภายในประเทศและแผนการใช้เหล็กที่ผลิตภายในประเทศ

๒. คุณสมบัติของผู้ยื่นข้อเสนอ

- ๒.๑ มีความสามารถตามกฎหมาย
- ๒.๒ ไม่เป็นบุคคลล้มละลาย
- ๒.๓ ไม่อยู่ระหว่างเลิกกิจการ
- ๒.๔ ไม่เป็นบุคคลซึ่งอยู่ระหว่างถูกระงับการยื่นข้อเสนอหรือทำสัญญากับหน่วยงานของรัฐไว้

ชั่วคราว เนื่องจากเป็นผู้ที่ไม่ผ่านเกณฑ์การประเมินผลการปฏิบัติงานของผู้ประกอบการตามระเบียบที่รัฐมนตรีว่าการกระทรวงการคลังกำหนดตามที่ประกาศเผยแพร่ในระบบเครือข่ายสารสนเทศของกรมบัญชีกลาง

๒.๕ ไม่เป็นบุคคลซึ่งถูกระงับชื่อไว้ในบัญชีรายชื่อผู้ทำงานและได้แจ้งเวียนชื่อให้เป็นผู้ทำงานของหน่วยงานของรัฐในระบบเครือข่ายสารสนเทศของกรมบัญชีกลาง ซึ่งรวมถึงนิติบุคคลที่ผู้ทำงานเป็นหุ้นส่วนผู้จัดการ กรรมการผู้จัดการ ผู้บริหาร ผู้มีอำนาจในการดำเนินงานในกิจการของนิติบุคคลนั้นด้วย

๒.๖ มีคุณสมบัติและไม่มีลักษณะต้องห้ามตามที่คณะกรรมการนโยบายการจัดซื้อจัดจ้างและการบริหารพัสดุภาครัฐกำหนดในราชกิจจานุเบกษา

๒.๗ เป็นนิติบุคคลผู้มีอาชีพรับจ้างงานที่ประกวดราคาอิเล็กทรอนิกส์ดังกล่าว

๒.๘ ไม่เป็นผู้มีผลประโยชน์ร่วมกันกับผู้ยื่นข้อเสนอรายอื่นที่เข้ายื่นข้อเสนอให้แก่ เทศบาลฯ ณ วันประกาศประกวดราคาอิเล็กทรอนิกส์ หรือไม่เป็นผู้กระทำการอันเป็นการขัดขวางการแข่งขันอย่างเป็นธรรม ในการประกวดราคาอิเล็กทรอนิกส์ครั้งนี้

๒.๙ ไม่เป็นผู้ได้รับเอกสิทธิ์หรือความคุ้มกัน ซึ่งอาจปฏิเสธไม่ยอมขึ้นศาลไทย เว้นแต่รัฐบาลของผู้ยื่นข้อเสนอได้มีคำสั่งให้สละเอกสิทธิ์และความคุ้มกันเช่นนั้น

๒.๑๐ ผู้ยื่นข้อเสนอต้องมีผลงานก่อสร้างประเภทเดียวกันกับงานที่ประกวดราคาจ้างก่อสร้าง ในวงเงินไม่น้อยกว่า ๒,๓๓๕,๐๐๐.๐๐ บาท (สองล้านสามแสนเจ็ดหมื่นห้าพันบาทถ้วน) และเป็นผลงานที่เป็นคู่สัญญา โดยตรงกับหน่วยงานของรัฐ หรือหน่วยงานเอกชนที่เทศบาลฯ เชื้อถือ และต้องเป็นผลงานในสัญญาเดียวกันเท่านั้น และได้ทำงานแล้วเสร็จตามสัญญา ซึ่งได้มีการส่งมอบงานและตรวจรับเรียบร้อยแล้ว

๒.๑๑ ผู้ยื่นข้อเสนอที่ยื่นข้อเสนอในรูปแบบของ "กิจการร่วมค้า" ต้องมีคุณสมบัติ ดังนี้
กรณีที่ยื่นข้อเสนอ กำหนดให้ผู้เข้าร่วมค้ำรายใดรายหนึ่งเป็นผู้เข้าร่วมค้ำหลัก ข้อตกลงฯ จะต้องมีการกำหนดสัดส่วนหน้าที่ และความรับผิดชอบในปริมาณงาน สิ่งของ หรือมูลค่าตามสัญญาของผู้เข้าร่วมค้ำหลักมากกว่าผู้เข้าร่วมค้ำรายอื่นทุกราย

กรณีที่ยื่นข้อเสนอ กำหนดให้ผู้เข้าร่วมค้ำรายใดรายหนึ่งเป็นผู้เข้าร่วมค้ำหลัก กิจการร่วมค้ำนั้นต้องใช้ผลงานของผู้เข้าร่วมค้ำหลักรายเดียวเป็นผลงานของกิจการร่วมค้ำที่ยื่นข้อเสนอ สำหรับข้อตกลงฯ ที่ไม่ได้กำหนดให้ผู้เข้าร่วมค้ำรายใดเป็นผู้เข้าร่วมค้ำหลัก ผู้เข้าร่วมค้ำทุกรายจะต้องมีคุณสมบัติครบถ้วนตามเงื่อนไขที่กำหนดไว้ในเอกสารเชิญชวน

๒.๑๒ ผู้ยื่นข้อเสนอต้องลงทะเบียนในระบบจัดซื้อจัดจ้างภาครัฐด้วยอิเล็กทรอนิกส์ (Electronic Government Procurement : e - GP) ของกรมบัญชีกลาง

๓. หลักฐานการยื่นข้อเสนอ

ผู้ยื่นข้อเสนอจะต้องเสนอเอกสารหลักฐานยื่นมาพร้อมกับการเสนอราคาทางระบบจัดซื้อจัดจ้างภาครัฐด้วยอิเล็กทรอนิกส์ โดยแยกเป็น ๒ ส่วน คือ

๓.๑ ส่วนที่ ๑ อย่างน้อยต้องมีเอกสารดังต่อไปนี้

- (๑) ในกรณีผู้ยื่นข้อเสนอเป็นนิติบุคคล
 - (ก) ห้างหุ้นส่วนสามัญหรือห้างหุ้นส่วนจำกัด ให้ยื่นสำเนาหนังสือรับรองการจดทะเบียนนิติบุคคล บัญชีรายชื่อหุ้นส่วนผู้จัดการ ผู้มีอำนาจควบคุม (ถ้ามี) พร้อมทั้งรับรองสำเนาถูกต้อง
 - (ข) บริษัทจำกัดหรือบริษัทมหาชนจำกัด ให้ยื่นสำเนาหนังสือรับรองการจดทะเบียนนิติบุคคล หนังสือบริคณห์สนธิ บัญชีรายชื่อกรรมการผู้จัดการ ผู้มีอำนาจควบคุม (ถ้ามี) และบัญชีผู้ถือหุ้นรายใหญ่ (ถ้ามี) พร้อมทั้งรับรองสำเนาถูกต้อง
 - (๒) ในกรณีผู้ยื่นข้อเสนอเป็นบุคคลธรรมดาหรือคณะบุคคลที่มีใช้นิติบุคคล ให้ยื่นสำเนาบัตรประจำตัวประชาชนของผู้ยื่นสำเนาข้อตกลงที่แสดงถึงการเข้าเป็นหุ้นส่วน (ถ้ามี) สำเนาบัตรประจำตัวประชาชนของผู้เป็นหุ้นส่วน หรือสำเนาหนังสือเดินทางของผู้เป็นหุ้นส่วนที่มีได้ถือสัญชาติไทย พร้อมทั้งรับรองสำเนาถูกต้อง

- (๓) ในกรณีผู้ยื่นข้อเสนอเป็นผู้ยื่นข้อเสนอร่วมกันในฐานะเป็นผู้ร่วมค้ำ ให้ยื่นสำเนา

สัญญาของการเข้าร่วมค้า และเอกสารตามที่ระบุไว้ใน (๑) หรือ (๒) ของผู้ร่วมค้า แล้วแต่กรณี

(๔) เอกสารเพิ่มเติมอื่นๆ

(๔.๑) สำเนาใบทะเบียนพาณิชย์ (ถ้ามี)

(๔.๒) สำเนาใบทะเบียนภาษีมูลค่าเพิ่ม (ถ้ามี)

(๕) บัญชีเอกสารส่วนที่ ๑ ทั้งหมดที่ได้ยื่นพร้อมกับการเสนอราคาทางระบบจัดซื้อจัด

จ้างภาครัฐด้วยอิเล็กทรอนิกส์ ตามแบบในข้อ ๑.๗ (๑) โดยไม่ต้องแนบในรูปแบบ PDF File (Portable Document Format)

ทั้งนี้ เมื่อผู้ยื่นข้อเสนอดำเนินการแนบไฟล์เอกสารตามบัญชีเอกสารส่วนที่ ๑ ครบถ้วน ถูกต้องแล้ว ระบบจัดซื้อจัดจ้างภาครัฐด้วยอิเล็กทรอนิกส์จะสร้างบัญชีเอกสารส่วนที่ ๑ ตามแบบในข้อ ๑.๗ (๑) ให้โดยผู้ยื่นข้อเสนอไม่ต้องแนบบัญชีเอกสารส่วนที่ ๑ ดังกล่าวในรูปแบบ PDF File (Portable Document Format)

๓.๒ ส่วนที่ ๒ อย่างน้อยต้องมีเอกสารดังต่อไปนี้

(๑) ในกรณีที่ผู้ยื่นข้อเสนอมอบอำนาจให้บุคคลอื่นกระทำการแทนให้แนบหนังสือมอบอำนาจซึ่งติดอากรแสตมป์ตามกฎหมาย โดยมีหลักฐานแสดงตัวตนของผู้มอบอำนาจและผู้รับมอบอำนาจ ทั้งนี้หากผู้รับมอบอำนาจเป็นบุคคลธรรมดาต้องเป็นผู้ที่บรรลุนิติภาวะตามกฎหมายแล้วเท่านั้น

(๒) สำเนาหนังสือรับรองผลงานก่อสร้างพร้อมทั้งรับรองสำเนาถูกต้อง

(๓) บัญชีเอกสารส่วนที่ ๒ ทั้งหมดที่ได้ยื่นพร้อมกับการเสนอราคาทางระบบจัดซื้อจัดจ้างภาครัฐด้วยอิเล็กทรอนิกส์ตามแบบในข้อ ๑.๗ (๒) โดยไม่ต้องแนบในรูปแบบ PDF File (Portable Document Format)

(๔) "สำเนาใบขึ้นทะเบียนผู้ประกอบการวิสาหกิจขนาดกลางและขนาดย่อม (SMEs)" (ถ้ามี) หรือ "สำเนาหนังสือรับรองสินค้า Made in Thailand" ตามแบบในข้อ ๑.๗ (๓)

ทั้งนี้ เมื่อผู้ยื่นข้อเสนอดำเนินการแนบไฟล์เอกสารตามบัญชีเอกสารส่วนที่ ๒ ครบถ้วน ถูกต้องแล้ว ระบบจัดซื้อจัดจ้างภาครัฐด้วยอิเล็กทรอนิกส์จะสร้างบัญชีเอกสารส่วนที่ ๒ ตามแบบในข้อ ๑.๗ (๒) ให้โดยผู้ยื่นข้อเสนอไม่ต้องแนบบัญชีเอกสารส่วนที่ ๒ ดังกล่าวในรูปแบบ PDF File (Portable Document Format)

๔. การเสนอราคา

๔.๑ ผู้ยื่นข้อเสนอต้องยื่นข้อเสนอ และเสนอราคาทางระบบจัดซื้อจัดจ้างภาครัฐด้วยอิเล็กทรอนิกส์ตามที่กำหนดไว้ในเอกสารประกวดราคาอิเล็กทรอนิกส์นี้ โดยไม่มีเงื่อนไขใดๆ ทั้งสิ้น และจะต้องกรอกข้อความให้ถูกต้องครบถ้วน พร้อมทั้งหลักฐานแสดงตัวตนและทำการยืนยันตัวตนของผู้ยื่นข้อเสนอโดยไม่ต้องแนบบใบเสนอราคาในรูปแบบ PDF File (Portable Document Format)

๔.๒ ให้ผู้ยื่นข้อเสนอกรอกรายละเอียดการเสนอราคาในใบเสนอราคาตามแบบเอกสารประกวดราคาจ้างก่อสร้างด้วยวิธีประกวดราคาอิเล็กทรอนิกส์ (e-bidding) ข้อ ๑.๒ ให้ครบถ้วนโดยไม่ต้องยื่นใบแจ้งปริมาณงานและราคา และใบบัญชีรายการก่อสร้างในรูปแบบ PDF File (Portable Document Format)

ในการเสนอราคาให้เสนอราคาเป็นเงินบาทและเสนอราคาได้เพียงครั้งเดียวและราคาเดียว โดยเสนอราคารวม หรือราคาต่อหน่วย หรือราคาต่อรายการ ตามเงื่อนไขที่ระบุไว้ท้ายใบเสนอราคาให้ถูกต้อง ทั้งนี้ ราคารวมที่เสนอจะต้องตรงกันทั้งตัวเลขและตัวหนังสือ ถ้าตัวเลขและตัวหนังสือไม่ตรงกัน ให้ถือตัวหนังสือเป็นสำคัญ โดยคิดราคารวมทั้งสิ้นซึ่งรวมค่าภาษีมูลค่าเพิ่ม ภาษีอากรอื่น และค่าใช้จ่ายทั้งปวงไว้แล้ว

ราคาที่เสนอจะต้องเสนอกำหนดยื่นราคาไม่น้อยกว่า ๑๒๐ วัน ตั้งแต่วันเสนอราคาโดยภายในกำหนดยื่นราคา ผู้ยื่นข้อเสนอต้องรับผิดชอบราคาที่ตนได้เสนอไว้และจะถอนการเสนอราคามีได้

๔.๓ ผู้ยื่นข้อเสนอจะต้องเสนอกำหนดเวลาดำเนินการก่อสร้างแล้วเสร็จไม่เกิน ๑๒๐ วัน นับ
ถัดจากวันลงนามในสัญญาจ้างหรือจากวันที่ได้รับหนังสือแจ้งจาก เทศบาลฯ ให้เริ่มทำงาน

๔.๔ ก่อนเสนอราคา ผู้ยื่นข้อเสนอควรตรวจสอบร่างสัญญา แบบรูป และรายการละเอียด ฯลฯ
ให้ถี่ถ้วนและเข้าใจเอกสารประกวดราคาจ้างอิเล็กทรอนิกส์ทั้งหมดเสียก่อนที่จะตกลงยื่นข้อเสนอตามเงื่อนไขใน
เอกสารประกวดราคาจ้างอิเล็กทรอนิกส์

๔.๕ ผู้ยื่นข้อเสนอจะต้องยื่นข้อเสนอและเสนอราคาทางระบบจัดซื้อจัดจ้างภาครัฐด้วย
อิเล็กทรอนิกส์ในวันที่ ระหว่างเวลา น. ถึง น. และเวลาในการเสนอ
ราคาให้ถือตามเวลาของระบบจัดซื้อจัดจ้างภาครัฐด้วยอิเล็กทรอนิกส์เป็นเกณฑ์

เมื่อพ้นกำหนดเวลายื่นข้อเสนอและเสนอราคาแล้ว จะไม่รับเอกสารการยื่นข้อเสนอและ
เสนอราคาใดๆ โดยเด็ดขาด

๔.๖ ผู้ยื่นข้อเสนอต้องจัดทำเอกสารสำหรับใช้ในการเสนอราคาในรูปแบบไฟล์เอกสาร
ประเภท PDF File (Portable Document Format) โดยผู้ยื่นข้อเสนอต้องเป็นผู้รับผิดชอบตรวจสอบความครบถ้วน
ถูกต้อง และชัดเจนของเอกสาร PDF File ก่อนที่จะยืนยันการเสนอราคา แล้วจึงส่งข้อมูล (Upload) เพื่อเป็นการ
เสนอราคาให้แก่เทศบาลฯ ผ่านทางระบบจัดซื้อจัดจ้างภาครัฐด้วยอิเล็กทรอนิกส์

๔.๗ คณะกรรมการพิจารณาผลการประกวดราคาอิเล็กทรอนิกส์จะดำเนินการตรวจสอบ
คุณสมบัติของผู้ยื่นข้อเสนอแต่ละรายว่า เป็นผู้ยื่นข้อเสนอที่มีผลประโยชน์ร่วมกันกับผู้ยื่นเสนอรายอื่นตามข้อ ๑.๖
(๑) หรือไม่ หากปรากฏว่าผู้ยื่นเสนอรายใดเป็นผู้ยื่นข้อเสนอที่มีผลประโยชน์ร่วมกันกับผู้ยื่นเสนอรายอื่น คณะ
กรรมการฯ จะตัดรายชื่อผู้ยื่นเสนอราคาที่มีผลประโยชน์ร่วมกันนั้นออกจากการเป็นผู้ยื่นข้อเสนอ

หากปรากฏต่อคณะกรรมการพิจารณาผลการประกวดราคาอิเล็กทรอนิกส์ว่า ก่อนหรือในขณะ
ที่มีการพิจารณาข้อเสนอ มีผู้ยื่นเสนอรายใดกระทำการอันเป็นการขัดขวางการแข่งขันอย่างเป็นธรรมตามข้อ ๑.๖ (๒)
และคณะกรรมการฯ เชื่อว่ามีการกระทำการอันเป็นการขัดขวางการแข่งขันอย่างเป็นธรรม คณะกรรมการฯ จะตัดรายชื่อ
ผู้ยื่นเสนอรายนั้นออกจากการเป็นผู้ยื่นข้อเสนอ และเทศบาลฯ จะพิจารณาลงโทษผู้ยื่นเสนอดังกล่าวเป็นผู้ที่
งาน เว้นแต่ เทศบาลฯ จะพิจารณาเห็นว่าผู้ยื่นเสนอรายนั้น มิใช่เป็นผู้ริเริ่มให้มีการกระทำความดังกล่าวและได้ให้ความ
ร่วมมือเป็นประโยชน์ต่อการพิจารณาของเทศบาลฯ

๔.๘ ผู้ยื่นข้อเสนอจะต้องปฏิบัติ ดังนี้

- (๑) ปฏิบัติตามเงื่อนไขที่ระบุไว้ในเอกสารประกวดราคาอิเล็กทรอนิกส์
- (๒) ราคาที่เสนอจะต้องเป็นราคาที่รวมภาษีมูลค่าเพิ่ม และภาษีอื่นๆ (ถ้ามี) รวมค่าใช้จ่าย
จ่ายทั้งปวงไว้ด้วยแล้ว
- (๓) ผู้ยื่นข้อเสนอจะต้องลงทะเบียนเพื่อเข้าสู่กระบวนการเสนอราคา ตามวัน เวลา ที่
กำหนด
- (๔) ผู้ยื่นข้อเสนอจะถอนการเสนอราคาที่เสนอแล้วไม่ได้
- (๕) ผู้ยื่นข้อเสนอต้องศึกษาและทำความเข้าใจในระบบและวิธีการเสนอราคาด้วยวิธี
ประกวดราคาอิเล็กทรอนิกส์ ของกรมบัญชีกลางที่แสดงไว้ในเว็บไซต์ www.gprocurement.go.th

๔.๙ “ผู้ยื่นข้อเสนอต้องจัดทำแผนการใช้วัสดุที่ผลิตในประเทศและแผนการใช้เหล็กที่ผลิตใน
ประเทศ โดยไม่ต้องยื่นในวันเสนอราคา แต่จะต้องจัดส่งให้หน่วยงานของรัฐฯ เทศบาลฯ ภายใน ๓๐ วัน นับถัดจาก
วันที่ได้ลงนามในสัญญาแล้ว”

๕. หลักเกณฑ์และสิทธิในการพิจารณา

๕.๑ การพิจารณาผลการยื่นข้อเสนอประกวดราคาอิเล็กทรอนิกส์ครั้งนี้ เทศบาลฯ จะพิจารณาตัดสินโดยใช้หลักเกณฑ์ ราคา

๕.๒ การพิจารณาผู้ชนะการยื่นข้อเสนอ
กรณีใช้หลักเกณฑ์ราคาในการพิจารณาผู้ชนะการยื่นข้อเสนอ เทศบาลฯ จะพิจารณาจากราคารวม

๕.๓ หากผู้ยื่นข้อเสนอรายใดมีคุณสมบัติไม่ถูกต้องตามข้อ ๒ หรือยื่นหลักฐานการยื่นข้อเสนอไม่ถูกต้อง หรือไม่ครบถ้วนตามข้อ ๓ หรือยื่นข้อเสนอไม่ถูกต้องตามข้อ ๔ แล้ว คณะกรรมการพิจารณาผล การประกวดราคาอิเล็กทรอนิกส์จะไม่รับพิจารณาข้อเสนอของผู้ยื่นข้อเสนอรายนั้น เว้นแต่ผู้ยื่นข้อเสนอรายใดเสนอเอกสารทางเทคนิคหรือรายละเอียดคุณลักษณะเฉพาะของพัสดุที่จะจ้างไม่ครบถ้วน หรือเสนอรายละเอียดแตกต่างไปจากเงื่อนไขที่เทศบาลฯ กำหนดไว้ในประกาศและเอกสารประกวดราคาอิเล็กทรอนิกส์ ในส่วนที่มีใช้สาระสำคัญและความแตกต่างนั้น ไม่มีผลทำให้เกิดการได้เปรียบเสียเปรียบต่อผู้ยื่นข้อเสนอรายอื่น หรือเป็นการผิดพลาดเล็กน้อย คณะกรรมการฯ อาจพิจารณาผ่อนปรนการตัดสินผู้ยื่นข้อเสนอรายนั้น

๕.๔ เทศบาลฯ สงวนสิทธิ์ไม่พิจารณาข้อเสนอของผู้ยื่นข้อเสนอโดยไม่มีการผ่อนผัน ในกรณีดังต่อไปนี้

(๑) ไม่ปรากฏชื่อผู้ยื่นข้อเสนอรายนั้นในบัญชีรายชื่อผู้รับเอกสารประกวดราคาอิเล็กทรอนิกส์ทางระบบจัดซื้อจัดจ้างด้วยอิเล็กทรอนิกส์ หรือบัญชีรายชื่อผู้ซื้อเอกสารประกวดราคาอิเล็กทรอนิกส์ทางระบบจัดซื้อจัดจ้างด้วยอิเล็กทรอนิกส์ ของเทศบาลฯ

(๒) ไม่กรอกชื่อผู้ยื่นข้อเสนอในการเสนอราคาทางระบบจัดซื้อจัดจ้างด้วยอิเล็กทรอนิกส์

(๓) เสนอรายละเอียดแตกต่างไปจากเงื่อนไขที่กำหนดในเอกสารประกวดราคาทางอิเล็กทรอนิกส์ที่เป็นสาระสำคัญ หรือมีผลทำให้เกิดความได้เปรียบเสียเปรียบแก่ผู้ยื่นข้อเสนอรายอื่น

๕.๕ ในการตัดสินการประกวดราคาอิเล็กทรอนิกส์หรือในการทำสัญญา คณะกรรมการพิจารณาผลการประกวดราคาอิเล็กทรอนิกส์หรือเทศบาลฯ มีสิทธิให้ผู้ยื่นข้อเสนอชี้แจงข้อเท็จจริงเพิ่มเติมได้ เทศบาลฯ มีสิทธิที่จะไม่รับข้อเสนอ ไม่รับราคา หรือไม่ทำสัญญา หากข้อเท็จจริงดังกล่าวไม่เหมาะสมหรือไม่ถูกต้อง

๕.๖ เทศบาลฯ ทรงไว้ซึ่งสิทธิที่จะไม่รับราคาต่ำสุด หรือราคาหนึ่งราคาใด หรือราคาที่เสนอทั้งหมดก็ได้ และอาจพิจารณาเลือกจ้างในจำนวน หรือขนาด หรือเฉพาะรายการหนึ่งรายการใด หรืออาจจะยกเลิกการประกวดราคาอิเล็กทรอนิกส์โดยไม่พิจารณาจัดจ้างเลยก็ได้ สุดแต่จะพิจารณา ทั้งนี้ เพื่อประโยชน์ของทางราชการเป็นสำคัญ และให้ถือว่าการตัดสินของเทศบาลฯ เป็นเด็ดขาดผู้ยื่นข้อเสนอจะเรียกร้องค่าใช้จ่าย หรือค่าเสียหายใดๆ มิได้ รวมทั้ง เทศบาลฯ จะพิจารณายกเลิกการประกวดราคาอิเล็กทรอนิกส์และลงโทษผู้ยื่นข้อเสนอเป็นผู้ทำงาน ไม่ว่าจะเป็นผู้ยื่นข้อเสนอที่ได้รับการคัดเลือกหรือไม่ก็ตาม หากมีเหตุที่เชื่อถือได้ว่ายื่นข้อเสนอกระทำการโดยไม่สุจริต เช่น การเสนอเอกสารอื่นเป็นเท็จ หรือใช้ชื่อบุคคลธรรมดา หรือนิติบุคคลอื่นมาเสนอราคาแทน เป็นต้น

ในกรณีที่ผู้ยื่นข้อเสนอรายที่เสนอราคาต่ำสุด เสนอราคาต่ำจนคาดหมายได้ว่าไม่อาจดำเนินงานตามเอกสารประกวดราคาอิเล็กทรอนิกส์ได้ คณะกรรมการพิจารณาผลการประกวดราคาอิเล็กทรอนิกส์หรือเทศบาลฯ จะให้ผู้ยื่นข้อเสนอชี้แจงและแสดงหลักฐานที่ทำให้เชื่อได้ว่าผู้ยื่นข้อเสนอสามารถดำเนินงานตามเอกสารประกวดราคาอิเล็กทรอนิกส์ให้เสร็จสมบูรณ์ หากคำชี้แจงไม่เป็นที่รับฟังได้ เทศบาลฯ มีสิทธิที่จะไม่รับข้อเสนอหรือไม่รับราคาของผู้ยื่นข้อเสนอรายนั้น ทั้งนี้ผู้ยื่นเสนอดังกล่าวไม่มีสิทธิเรียกร้องค่าใช้จ่ายหรือค่าเสียหายใดๆ จากเทศบาลฯ

๕.๗ ก่อนลงนามในสัญญา เทศบาลฯ อาจประกาศยกเลิกการประกวดราคาอิเล็กทรอนิกส์ หากปรากฏว่ามีการกระทำที่เข้าลักษณะผู้ยื่นข้อเสนอที่ชนะการประกวดราคาหรือที่ได้รับการคัดเลือกมีผลประโยชน์ร่วมกัน หรือมีส่วนได้เสียกับผู้ยื่นข้อเสนอรายอื่น หรือขัดขวางการแข่งขันอย่างเป็นธรรม หรือสมยอมกันกับผู้ยื่นข้อเสนอรายอื่น หรือเจ้าหน้าที่ในการเสนอราคา หรือถือว่ากระทำการทุจริตอื่นใดในการเสนอราคา

๕.๘ "หากผู้ยื่นข้อเสนอซึ่งเป็นผู้ประกอบการ SMEs เสนอราคาสูงกว่าราคาต่ำของผู้ยื่น ข้อเสนอรายอื่นไม่เกินร้อยละ ๑๐ เทศบาลเมืองชะอำ จะจัดซื้อจัดจ้างจากผู้ประกอบการ SMEs ดังกล่าว โดยจัดเรียงลำดับผู้ ยื่นข้อเสนอซึ่งเป็นผู้ประกอบการ SMEs ซึ่งเสนอราคาสูงกว่าราคาต่ำสุดของผู้ยื่นข้อเสนอรายอื่นไม่เกินร้อยละ ๑๐ ที่ จะเรียกมาทำสัญญาไม่เกิน ๓ ราย ทั้งนี้ กรณีผู้เสนอราคาที่เป็นกิจการร่วมค้า ผู้ร่วมค้าทุกรายต้องเป็นผู้ประกอบการ SMEs และ ผู้เข้าร่วมค้าทุกรายจะต้องเป็นผู้ประกอบการที่เป็นบุคคลธรรมดาที่ถือสัญชาติไทยหรือนิติบุคคลที่จัด ตั้งขึ้นตามกฎหมายไทย"

๕.๙ "หากผู้ยื่นข้อเสนอซึ่งใช้ผู้ประกอบการ SMEs แต่เป็นบุคคลธรรมดาที่ถือสัญชาติไทย หรือ นิติบุคคลที่จัดตั้งขึ้นจัดตั้งขึ้นตามกฎหมายไทยเสนอราคาสูงกว่าราคาต่ำสุดของผู้ยื่นข้อเสนอซึ่งเป็นผู้ประกอบการที่ ไม่ได้ถือสัญชาติไทยหรือนิติบุคคลที่จัดตั้งขึ้นตามกฎหมายของต่างประเทศไม่เกินร้อยละ ๓ เทศบาลฯ จะจัดซื้อจัดจ้าง จากผู้ยื่นข้อเสนอซึ่งเป็นผู้ประกอบการที่ถือสัญชาติไทยหรือนิติบุคคลที่จัดตั้งขึ้นตามกฎหมายไทยดังกล่าว"

๖. การทำสัญญาจ้างก่อสร้าง

ผู้ชนะการประกวดราคาอิเล็กทรอนิกส์จะต้องทำสัญญาจ้างตามแบบสัญญา ดังระบุในข้อ ๑.๓ หรือทำข้อตกลงเป็นหนังสือกับเทศบาลฯ ภายใน ๗ วัน นับถัดจากวันที่ได้รับแจ้ง และจะต้องวางหลักประกัน สัญญาเป็นจำนวนเงินเท่ากับร้อยละ ๕ ของราคาค่าจ้างที่ประกวดราคาอิเล็กทรอนิกส์ ให้เทศบาลฯยึดถือไว้ในขณะทำ สัญญาโดยใช้หลักประกันอย่างหนึ่งอย่างใด ดังต่อไปนี้

๖.๑ เงินสด

๖.๒ เช็คหรือตราพดที่ธนาคารเซ็นสั่งจ่าย ซึ่งเป็นเช็คหรือตราพดที่ลงวันที่ที่ใช้เช็คหรือตราพด นั้น ชำระต่อเจ้าหน้าที่ในวันทำสัญญา หรือก่อนวันนั้นไม่เกิน ๓ วันทำการ

๖.๓ หนังสือค้ำประกันของธนาคารภายในประเทศ ตามตัวอย่างที่คณะกรรมการนโยบาย กำหนด ดังระบุในข้อ ๑.๔ (๒) หรือจะเป็นหนังสือค้ำประกันอิเล็กทรอนิกส์ตามวิธีการที่กรมบัญชีกลางกำหนด

๖.๔ หนังสือค้ำประกันของบริษัทเงินทุน หรือบริษัทเงินทุนหลักทรัพย์ที่ได้รับอนุญาตให้ ประกอบกิจการเงินทุนเพื่อการพาณิชย์และประกอบธุรกิจค้ำประกันตามประกาศของธนาคารแห่งประเทศไทย ตาม รายชื่อบริษัทเงินทุนที่ธนาคารแห่งประเทศไทยแจ้งเวียนให้ทราบ โดยอนุโลมให้ใช้ตามตัวอย่างหนังสือค้ำประกันของ ธนาคารที่คณะกรรมการนโยบายกำหนด ดังระบุในข้อ ๑.๔ (๒)

๖.๕ พันธบัตรรัฐบาลไทย
หลักประกันนี้จะคืนให้ โดยไม่มีดอกเบี้ยภายใน ๑๕ วันนับถัดจากวันที่ผู้ชนะการประกวดราคา อิเล็กทรอนิกส์ (ผู้รับจ้าง) พ้นจากข้อผูกพันตามสัญญาจ้างแล้ว

๗. ค่าจ้างและการจ่ายเงิน

เทศบาลฯ จะจ่ายค่าจ้างซึ่งได้รวมภาษีมูลค่าเพิ่ม ตลอดจนภาษีอื่น ๆ และค่าใช้จ่ายทั้งปวงแล้ว โดยถือราคาเหมารวมเป็นเกณฑ์ และกำหนดการจ่ายเงินเป็น จำนวน ๒ งวด ดังนี้

งวดที่ ๑ เป็นจำนวนเงินในอัตราร้อยละ ๖๐ ของค่าจ้าง เมื่อผู้รับจ้างได้ปฏิบัติงาน ปรับพื้นที่วาง แนวถนนแอสฟัลท์ติกคอนกรีตพร้อมลงดินถมคันทาง ดำเนินการลงหินคลุกปรับระดับ ดำเนินการขุดกวดและบดอัด ใหม่ และดำเนินการโพรหมโคท แล้วเสร็จตามแบบแปลนเทศบาลเมืองชะอำ ให้แล้วเสร็จภายใน ๖๐ วัน

งวดสุดท้าย เป็นจำนวนเงินในอัตราร้อยละ ๔๐ ของค่าจ้าง เมื่อผู้รับจ้างได้ปฏิบัติงาน ก่อสร้าง ถนนปูผิวจราจรแอสฟัลท์ติกคอนกรีต ดำเนินการตีเส้นแบ่งช่องจราจร ดำเนินการติดตั้งการ์ดเรล และดำเนินการติดตั้ง โคมไฟกระพริบ แล้วเสร็จตามแบบแปลนเทศบาลเมืองชะอำ ทุกประการ รวมทั้งทำสถานที่ก่อสร้างให้สะอาด เรียบร้อย ให้แล้วเสร็จภายใน ๖๐ วัน

๘. อัตราค่าปรับ

ค่าปรับตามสัญญาจ้างแนบท้ายเอกสารประกวดราคาอิเล็กทรอนิกส์นี้ หรือข้อตกลงจ้างเป็น หนังสือจะกำหนด ดังนี้

๘.๑ กรณีที่ผู้รับจ้างนำงานที่รับจ้างไปจ้างช่วงให้ผู้อื่นทำอีกทอดหนึ่งโดยไม่ได้รับอนุญาตจาก เทศบาลฯ จะกำหนดค่าปรับสำหรับการฝ่าฝืนดังกล่าวเป็นจำนวนร้อยละ ๑๐.๐๐ ของวงเงินของงานจ้างช่วงนั้น

๘.๒ กรณีที่ผู้รับจ้างปฏิบัติผิดสัญญาจ้างก่อสร้าง นอกเหนือจากข้อ ๘.๑ จะกำหนดค่าปรับ เป็นรายวันเป็นจำนวนเงินตายตัวในอัตราร้อยละ ๐.๒๕ ของราคางานจ้าง

๙. การรับประกันความชำรุดบกพร่อง

ผู้ชนะการประกวดราคาอิเล็กทรอนิกส์ซึ่งได้ทำสัญญาจ้าง ตามแบบ ดังระบุในข้อ ๑.๓ หรือข้อ ๑.๔ หรือข้อตกลงจ้างเป็นหนังสือแล้วแต่กรณี จะต้องรับประกันความชำรุดบกพร่องของงานจ้างที่เกิดขึ้นในระยะเวลา ไม่น้อย กว่า ๒ ปี นับถัดจากวันที่เทศบาลฯ ได้รับมอบงาน โดยต้องบริหารจัดการซ่อมแซมแก้ไขให้ใช้การได้ดีดังเดิมภายใน ๗ วัน นับถัดจากวันที่ได้รับแจ้งความชำรุดบกพร่อง

๑๐. ข้อสงวนสิทธิในการยื่นข้อเสนอและอื่น ๆ

๑๐.๑ เงินค่าจ้างสำหรับงานจ้างครั้งนี้ ได้มาจากเงินสะสมเทศบาล การลงนามในสัญญาจะกระทำต่อเมื่อ เทศบาลฯ ได้รับอนุมัติเงินค่าก่อสร้างจากเงิน สะสมเทศบาล

๑๐.๒ เมื่อเทศบาลฯ ได้คัดเลือกผู้ยื่นข้อเสนอรายใดให้เป็นผู้รับจ้าง และได้ตกลงจ้าง ตามการ ประกวดราคาอิเล็กทรอนิกส์แล้ว ถ้าผู้รับจ้างจะต้องส่งหรือนำสิ่งของมาเพื่องานจ้างดังกล่าวเข้ามาจากต่างประเทศ และของนั้นต้องนำเข้ามาโดยทางเรือในเส้นทางที่มีเรือไทยเดินอยู่ และสามารถให้บริการรับขนได้ตามที่รัฐมนตรีว่าการ กระทรวงคมนาคมประกาศกำหนด ผู้ยื่นข้อเสนอซึ่งเป็นผู้รับจ้างจะต้องปฏิบัติตามกฎหมายว่าด้วยการส่งเสริมการ พาณิชยนาวี ดังนี้

(๑) แจ้งการส่งหรือนำสิ่งของดังกล่าวเข้ามาจากต่างประเทศต่อกรมเจ้าท่า ภายใน ๗ วัน นับตั้งแต่วันที่ผู้รับจ้างส่งหรือซื้อของจากต่างประเทศ เว้นแต่เป็นของที่รัฐมนตรีว่าการกระทรวงคมนาคมประกาศ ยกเว้นให้บรรทุกโดยเรืออื่นได้

(๒) จัดการให้สิ่งของดังกล่าวบรรทุกโดยเรือไทย หรือเรือที่มีสิทธิเช่นเดียวกับเรือไทย จากต่างประเทศมายังประเทศไทย เว้นแต่จะได้รับอนุญาตจากกรมเจ้าท่า ให้บรรทุกสิ่งของนั้น โดยเรืออื่นที่มีชื่อเรือ ไทย ซึ่งจะต้องได้รับอนุญาตเช่นนั้นก่อนบรรทุกของลงเรืออื่น หรือเป็นของที่รัฐมนตรีว่าการกระทรวงคมนาคม ประกาศยกเว้นให้บรรทุกโดยเรืออื่น

(๓) ในกรณีที่ไม่ปฏิบัติตาม (๑) หรือ (๒) ผู้รับจ้างจะต้องรับผิดชอบตามกฎหมายว่าด้วยการ ส่งเสริมการพาณิชยนาวี

๑๐.๓ ผู้ยื่นข้อเสนอซึ่งเทศบาลฯ ได้คัดเลือกแล้ว ไม่ไปทำสัญญาหรือข้อตกลงจ้างเป็นหนังสือ ภายในเวลาที่กำหนดดังระบุไว้ในข้อ ๗ เทศบาลฯ จะริบหลักประกันการยื่นข้อเสนอ หรือเรียกธำนาจจากผู้ออกหนังสือค้ำ

ประกัน การยื่นข้อเสนอทันที และอาจพิจารณาเรียกร้องให้ชดใช้ความเสียหายอื่น (ถ้ามี) รวมทั้งจะพิจารณาให้เป็นผู้
ทำงาน ตามระเบียบกระทรวงการคลังว่าด้วยการจัดซื้อจัดจ้างและการบริหารพัสดุภาครัฐ

๑๐.๔ เทศบาลฯ สงวนสิทธิ์ที่จะแก้ไขเพิ่มเติมเงื่อนไข หรือข้อกำหนดในแบบสัญญาหรือข้อ
ตกลงจ้างเป็นหนังสือให้เป็นไปตามความเห็นของสำนักงานอัยการสูงสุด (ถ้ามี)

๑๐.๕ ในกรณีที่เอกสารแนบท้ายเอกสารประกวดราคาอิเล็กทรอนิกส์ มีความขัดหรือแย้งกัน
ผู้ยื่นข้อเสนอจะต้องปฏิบัติตามคำวินิจฉัยของเทศบาลฯ คำวินิจฉัยดังกล่าวให้ถือเป็นที่สุด และผู้ยื่นข้อเสนอไม่มีสิทธิ
เรียกร้องค่าใช้จ่ายใดๆ เพิ่มเติม

๑๐.๖ เทศบาลฯ อาจประกาศยกเลิกการจัดจ้างในกรณีต่อไปนี้ได้ โดยที่ผู้ยื่นข้อเสนอจะเรียก
ร้องค่าเสียหายใดๆ จากเทศบาลฯ ไม่ได้

(๑) เทศบาลฯ ไม่ได้รับการจัดสรรเงินที่จะใช้ในการจัดจ้างหรือได้รับจัดสรรแต่ไม่เพียงพอที่จะทำการจัดจ้างครั้งต่อไป

(๒) มีการกระทำที่เข้าลักษณะผู้ยื่นข้อเสนอที่ชนะการจัดจ้างหรือที่ได้รับการคัดเลือกมี
ผลประโยชน์ร่วมกัน หรือมีส่วนได้เสียกับผู้ยื่นข้อเสนอรายอื่น หรือขัดขวางการแข่งขันอย่างเป็นธรรมหรือสมยอมกัน
กับผู้ยื่นข้อเสนอรายอื่น หรือเจ้าหน้าที่ในการเสนอราคา หรือสื่อว่ากระทำการทุจริตอื่นใดในการเสนอราคา

(๓) การทำการจัดจ้างครั้งต่อไปอาจก่อให้เกิดความเสียหายแก่เทศบาลฯ หรือ
กระทบต่อประโยชน์สาธารณะ

(๔) กรณีอื่นในทำนองเดียวกับ (๑) (๒) หรือ (๓) ตามที่กำหนดในกฎกระทรวงซึ่งออก
ตามความในกฎหมายว่าด้วยการจัดซื้อจัดจ้างและการบริหารพัสดุภาครัฐ

๑๑. การปรับราคาค่างานก่อสร้าง

การปรับราคาค่างานก่อสร้างตามสูตรการปรับราคาดังระบุในข้อ ๑๕ จะนำมาใช้ในกรณีที่ ค่า
งานก่อสร้างลดลงหรือเพิ่มขึ้น โดยวิธีการต่อไปนี้

ตามเงื่อนไข หลักเกณฑ์ สูตรและวิธีคำนวณที่ใช้กับสัญญาแบบปรับราคาได้ตามมติคณะรัฐมนตรี
เมื่อวันที่ ๒๒ สิงหาคม ๒๕๓๒ เรื่อง การพิจารณาช่วยเหลือผู้ประกอบการอาชีพงานก่อสร้าง ตามหนังสือสำนักเลขาธิการ
คณะรัฐมนตรี ที่ นร ๐๒๐๓/ว ๑๐๙ ลงวันที่ ๒๔ สิงหาคม ๒๕๓๒

สูตรการปรับราคา (สูตรค่า K) จะต้องคงที่ที่ระดับที่กำหนดไว้ในวันแล้วเสร็จตามที่กำหนดไว้ใน
สัญญา หรือภายในระยะเวลาที่เทศบาลฯ ได้ขยายออกไป โดยจะใช้สูตรของทางราชการที่ได้ระบุในข้อ ๑๕

๑๒. มาตรฐานฝีมือช่าง

เมื่อเทศบาลฯ ได้คัดเลือกผู้ยื่นข้อเสนอรายใดให้เป็นผู้รับจ้างและได้ตกลงจ้างก่อสร้างตาม
ประกาศนี้แล้ว ผู้ยื่นข้อเสนอจะต้องตกลงว่าในการปฏิบัติงานก่อสร้างดังกล่าว ผู้ยื่นข้อเสนอจะต้องมีและใช้ผู้ผ่านการ
ทดสอบ มาตรฐานฝีมือช่างหรือผู้ผ่านการทดสอบมาตรฐานฝีมือช่างจาก คณะกรรมการกำหนดมาตรฐานและ
ทดสอบฝีมือแรงงาน หรือผู้มีวุฒิบัตรระดับ ปวช. ปวส. และปวท. หรือเทียบเท่าจากสถาบันการศึกษาที่ ก.พ. รับรอง
ให้เข้ารับราชการได้ ในอัตราไม่ต่ำกว่าร้อยละ ๑๐ ของแต่ละ สาขาช่างแต่จะต้องมีจำนวนช่างอย่างน้อย ๑ คน ใน
แต่ละสาขาช่าง ดังต่อไปนี้

๑๒.๑ คุณวุฒิไม่ต่ำกว่าระดับปริญญาตรี ด้านวิศวกรรมโยธา

๑๓. การปฏิบัติตามกฎหมายและระเบียบ

ในระหว่างระยะเวลาการก่อสร้าง ผู้ยื่นข้อเสนอที่ได้รับการคัดเลือกให้เป็นผู้รับจ้างต้องปฏิบัติ
ตามหลักเกณฑ์ที่กฎหมายและระเบียบได้กำหนดไว้โดยเคร่งครัด

๑๔. การประเมินผลการปฏิบัติงานของผู้ประกอบการ

เทศบาลฯ สามารถนำผลการปฏิบัติงานแล้วเสร็จตามสัญญาของผู้ยื่นข้อเสนอที่ได้รับการคัดเลือกให้เป็นผู้รับจ้างเพื่อนำมาประเมินผลการปฏิบัติงานของผู้ประกอบการ

ทั้งนี้ หากผู้ยื่นข้อเสนอที่ได้รับการคัดเลือกไม่ผ่านเกณฑ์ที่กำหนดจะถูกระงับการยื่นข้อเสนอหรือทำสัญญากับเทศบาลฯ ไว้ชั่วคราว



..... ปลัดเทศบาล
..... ผู้อำนวยการกองคลัง
..... หัวหน้าสาย/หัวหน้างาน
..... จิเรกชาติ พิมพ์/ทวน

แบ่งงวดงานโครงการปรับปรุงถนนและก่อสร้างรั้วกั้นตก ถนนเลียบบคลอง-วนอุทยานชะอำ
(ชุมชนหัวบ้านชะอำ)
สำนักงานการช่าง เทศบาลเมืองชะอำ อำเภอชะอำ จังหวัดเพชรบุรี

แบ่งงวดก่อสร้างออกเป็น 2 งวด ดังนี้ ระยะเวลาก่อสร้าง 120 วัน

งวดที่ 1 ระยะเวลาดำเนินการ 60 วัน เป็นจำนวนเงินในอัตราร้อยละ 60 ของค่าจ้าง เมื่อผู้รับจ้างดำเนินการรับพื้นที่วางแนวถนนแอสฟัลติกคอนกรีตพร้อมลงดินถมคันทาง ดำเนินการลงหินคลุกปรับระดับ ดำเนินการขุดกีดและบดอัดใหม่ และดำเนินการไถถมโคท แล้วเสร็จตามแบบแปลนเทศบาลเมืองชะอำ

งวดที่สุดท้าย ระยะเวลาดำเนินการ 60 วัน เป็นจำนวนเงินในอัตราร้อยละ 40 ของค่าจ้าง เมื่อผู้รับจ้างดำเนินการก่อสร้างถนนปูผิวจราจรแอสฟัลติกคอนกรีต ดำเนินการตีเส้นแบ่งช่องจราจร ดำเนินการติดตั้งการจราจร และดำเนินการติดตั้งโคมไฟกระพริบ แล้วเสร็จตามแบบแปลนเทศบาลเมืองชะอำ ทุกระการ

(นายบุญชิต ทมนกิล)

หัวหน้าฝ่ายควบคุมการก่อสร้าง

แบบฟอร์มรายงานราคาประมูลงานก่อสร้างทางสะพานและท่อลอด

ชื่อโครงการ/งานก่อสร้าง : _____

หน่วยงานเจ้าของโครงการ/งานก่อสร้าง : _____

เทศบาลเมืองชะอำ/เทศบาลเมืองชะอำ

ลำดับที่	รายการงานก่อสร้าง	หน่วย	จำนวน	ราคาต่อหน่วย	ราคารวม	ราคาต่อหน่วย	FN	ราคาต่อหน่วย X FN	ราคากลาง
1	1. งานรองพื้นทางและพื้นทาง (SUBBASE AND BASE COURSES) 1.1 งานพื้นทาง (BASE COURSES) 1.1.1 งานปรับปรุงชั้นทางเดิมในชั้น วัสดุเกลี้ยง 0.15 ม. (Pavement in Place Recycling) (ชั้นพื้นทางหินคลุก/กรวดไม่ 2. งานผิวทาง (SURFACE COURSES) 2.1 งานผิวจราจร และแอสฟัลต์ (PRIME COAT & TACK COAT) 2.1.1 งานลาดแอสฟัลต์ผิวจราจร (PRIME COAT) (พื้นทางหินคลุก) 2.2 งานแอสฟัลต์คอนกรีต (ASPHALT CONCRETE) 2.2.1 งานชั้นผิวทางแอสฟัลต์คอนกรีต หนา 5.00 ซม. (ASPHALT CONCRETE WEARING COURSE) 3. ชั้นผิวจราจร	ตร.ม.	9,060,000	66.21	599,862.60	1.3607	90.09	816,233.03	396,466.61
2	4. งานดิน (EARTHWORK)	ตร.ม.	9,060,000	32.16	291,369.60	1.3607	43.76	396,466.61	396,466.61
3		ตร.ม.	9,060,000	253.79	2,299,337.40	1.3607	345.33	3,128,708.40	3,128,708.40
4		ตร.ม.	462,760	280.00	129,572.80	1.3607	380.99	176,309.70	176,309.70

วันที่

11 พฤษภาคม 2564 16:01:24

หน้า 1 จาก 2

แบบฟอร์มรายงานผลการปฏิบัติงานของหน่วยงานราชการและหน่วยงานอื่นของรัฐ

ชื่อโครงการ/งานก่อสร้าง : งบประมาณและค่าก่อสร้าง : ๑๖๖,๖๖๖,๖๖๖ บาท (๑๖๖,๖๖๖,๖๖๖ บาท) (e-bidding)

หน่วยงานเจ้าของโครงการ/งานก่อสร้าง : เทศบาลเมืองชะอำ/เทศบาลเมืองชะอำ

ลำดับที่	รายการงานก่อสร้าง	หน่วย	จำนวน	ราคาต่อหน่วย	ราคารวม	FN	ราคาต่อหน่วย X FN	ราคาต่าง	
5	4.1 งานดินชั้นทาง (EMBANKMENT) 4.1.1 งานดินชั้นทาง (EARTH EMBANKMENT)	ลบ.ม.	347,600	241.19	83,837.64	1.3607	328.18	114,077.87	
6	5. การตบเรล	เมตร	40,000	1,700.00	68,000.00	1.3607	2,313.19	92,527.60	
7	6. โคมไฟกระพริบพร้อมติดตั้ง	ชุด	1,000	13,950.00	13,950.00	1.3607	18,981.76	18,981.76	
8	7. ป้ายระหวางทางต่างเินในการก่อสร้าง	ชุด	2,000	1,000.00	2,000.00	1.3607	1,360.70	2,721.40	
9	8. ป้ายโครงการก่อสร้างแ่งและรั้ว	ชุด	1,000	4,000.00	4,000.00	1.3607	5,442.80	5,442.80	
							รวมราคาต่าง	4,751,469.17	



นายประจักษ์ เพ็ญศรี

(นายประจักษ์ เพ็ญศรี)

นายประจักษ์ เพ็ญศรี

(นายประจักษ์ เพ็ญศรี)

นายประจักษ์ เพ็ญศรี

(นายประจักษ์ เพ็ญศรี)

ผู้อำนวยการศูนย์วิจัย/ผู้อำนวยการศูนย์วิจัย

นายประจักษ์ เพ็ญศรี/นายประจักษ์ เพ็ญศรี

(ฉบับที่ ๑) ของคณะกรรมการการเลือกตั้ง/คณะกรรมการการเลือกตั้ง

นายประจักษ์ เพ็ญศรี/นายประจักษ์ เพ็ญศรี

นายประจักษ์ เพ็ญศรี/นายประจักษ์ เพ็ญศรี

รายการประกอบแบบ

- เทศบาลเมืองชะอำ มีความประสงค์จะทำการก่อสร้างปรับปรุงถนนและก่อสร้างรั้วกันตึก ถนนเลียบริมคลอง - วนอุทยานชะอำ หน้า 0.05 เมตร โดยวิธี Perment In Place Recycling ผิวจราจรกว้าง 6.00 เมตร ยาวรวม 1,510.00 เมตร หรือได้พื้นที่ก่อสร้างที่ก่อสร้างกว่า 9,060.00 ตารางเมตร ตามแบบแปลนของเทศบาลเมืองชะอำ ที่ ศช. 37/63
- ก่อนที่จะลงมือก่อสร้างผู้รับจ้างจะต้องตรวจสอบรายละเอียดและรูปแบบรายการ ให้ถี่ถ้วนเสียก่อนหากมีข้อสงสัยให้สอบถามผู้ควบคุมงาน เพื่อจะได้พิจารณาแก้ไขต่อไป
- ผู้รับจ้างจะต้องนำวัสดุอุปกรณ์ซึ่งเกี่ยวข้องกับงานนี้ พร้อมทั้งเครื่องจักรกลต่างๆที่ถูกต้องตามมาตรฐานงานนี้ ของกรมโยธาธิการและผังเมือง กระทรวงมหาดไทย มาใช้สำหรับดำเนินการ และต้องมีประสิทธิภาพปฏิบัติงานให้แล้วเสร็จตามแบบแปลนและรายการสัญญาจ้างทุกประการ

- การใช้เครื่องจักรกลใดๆ ในการปฏิบัติงานต้องไม่ทำให้เกิดความเสียหายต่อทรัพย์สินของทางราชการ และเอกชนใดๆ ซึ่งอยู่ในดุลยพินิจของคณะกรรมการตรวจการจ้างและผู้ควบคุมงาน หากเห็นว่าจะมีผลเสียหายจากการใช้เครื่องจักรกล ให้ผู้รับจ้างหลีกเลี่ยงการใช้เครื่องจักรกล โดยใช้งบประมาณปฏิบัติงานแทน

- งานก่อสร้างที่จะต้องทำนอกเหนือจากแบบและรายการหรือรายละเอียดที่ยกข้อยกเว้นนี้ ผู้รับจ้างในรูปแบบรายการ หากเป็นงานที่จะต้องทำเพิ่มเติมเพื่อความมั่นคงแข็งแรงและสวยงามนั้น ผู้รับจ้างจะต้องรับทำโดยไม่มีเงื่อนไขใดๆ และเรียกร้อยค่าให้จ่ายเพิ่มเติมจากผู้จ้างไม่ได้

- ผู้รับจ้างจะต้องปฏิบัติตามหลักวิชาช่างที่ดี โดยมีช่างฝีมือที่มีคุณภาพ และที่สำคัญต้องมีผู้รับผิดชอบความคุมงาน ที่ได้รับใบประกอบวิชาชีพวิศวกรรมควบคุม จากสภาวิศวกรแห่งประเทศไทย ตามพระราชบัญญัติวิศวกร พ.ศ.2542 ไม่ต่ำกว่าระดับภาค ซึ่งจะต้องเป็นผู้ควบคุมขั้นตอนของงานก่อสร้างร่วมกับผู้ควบคุมงานของเทศบาลเมืองชะอำ และรายการให้มีข้อสงสัยให้ขอคำแนะนำจากผู้ออกแบบและคำวินิจฉัยของคณะกรรมการตรวจการจ้างต่อไป

- ในการก่อสร้างให้ผู้รับจ้างจัดระบบการจราจร ติดตั้งเครื่องกั้นป้าย, เครื่องหมาย หรืออื่นๆ ที่จำเป็น เช่น ไฟฟ้าแสงสว่างตอนกลางคืน หากเกิดความเสียหายต่อชีวิตและทรัพย์สินของราชการหรือราษฎร อันเกี่ยวเนื่องจากงานก่อสร้างนี้ ผู้รับจ้างจะต้องรับผิดชอบชดเชยทุกกรณี และเรียกร้อยค่าให้จ่ายจากผู้จ้างไม่ได้

- หากมีอุปสรรคคิดขวางในพื้นที่ดำเนินการไม่ว่าจะอยู่ใต้ดินหรือบนดิน ให้เป็นหน้าที่ของผู้รับจ้างเป็นผู้ดำเนินการแก้ไขตามวิธีการที่ผู้ควบคุมงานเห็นชอบ และเรียกร้อยค่าให้จ่ายจากผู้จ้างไม่ได้
- แผนวและระดับผู้ควบคุมงานจะกำหนดให้ขณะก่อสร้างตามสภาพพื้นที่ที่อ่านขวางมีส่วนลาดเคลื่อนได้ขณะก่อสร้าง โดยให้อยู่ในดุลยพินิจของผู้ควบคุมงานและเพื่อความมั่นคงแข็งแรงและสวยงามนั้น ไม่ถือว่าเป็นการคิดแบบแปลนและสัญญาจ้างประการใด

- ความกว้าง อาจมีการเปลี่ยนแปลงได้เพื่อความเหมาะสม โดยทั้งนี้เมื่อคิดปริมาณงานตามแบบแล้วต้องได้ปริมาณงานรวมไม่น้อยกว่าที่กำหนดและปริมาณงานที่ก่อสร้างอาจต่อเนื่องหรือไม่ต่อเนื่องก็ได้
- การออกแบบอัตราส่วนผสมผิวจราจร Asphalt Concrete ต้องได้รับการออกแบบโดยสถาปนิกที่เชื่อถือได้หรือใช้ผลทดสอบร่วมได้ไม่เกิน 6 เดือน

- ผู้รับจ้างจะต้องติดตั้งไฟกระพริบโชนาร์ชวล ขนาด 30 ซม. 5 W พร้อมเสาเหล็ก 4" สูง 3.00 เมตรจำนวน 1 จุด กำหนดตำแหน่งโดยผู้ควบคุมงาน
- เศษวัสดุที่เหลือจากการก่อสร้างให้นำไปทิ้งที่เทศบาลกำหนด

- ผู้รับจ้างต้องให้พื้นที่ผลิตภายในประเทศ หรือครุภัณฑ์ที่จะใช้ในงานก่อสร้างเป็นวัสดุที่ผลิตภายในประเทศโดยต้องใช้ไม่น้อยกว่าร้อยละ 60 ของมูลค่าวัสดุที่จะใช้ในงานก่อสร้างทั้งหมดของสัญญา
- ผู้รับจ้างต้องให้พื้นที่ผลิตภายในประเทศไม่น้อยกว่าร้อยละ 90 ของปริมาณเหล็กที่ติดตั้งให้ทั้งหมดตามสัญญา

- งานติดตั้งแผงช่องจราจร ใช้สีเทอร์โมพลาสติก ไม่น้อยกว่า 462.76 ตารางเมตร
- 1. เริ่มต้นข้างผิวจราจรติดตั้งที่ขนาดหน้า 0.10 ม. สีขาว
- 2. เริ่มต้นแบ่งผิวจราจรติดตั้งขนาดกว้าง 0.10 ม. ยาว 1.00 ม. เว้น 3.00 ม. สีเหลือง ทางโค้งเริ่มต้นที่
- ผู้รับจ้างจะต้องจัดทำป้ายแสดงรายละเอียด งานก่อสร้างจำนวน 1 ป้ายดังนี้
- 1. ขณะก่อสร้างให้ผู้รับจ้างจัดทำ "ป้ายระหว่างดำเนินการก่อสร้าง" จำนวน 2 ป้าย
- 2. ภายหลังจากก่อสร้างแล้วเสร็จให้ผู้รับจ้างจัดทำ "ป้ายหลังการก่อสร้างแล้วเสร็จ" จำนวน 1 ป้าย

ช่วงที่	ความยาวถนน (เมตร)	ความกว้างถนนรวม (W) (เมตร)	ความหนา (เมตร) ส่วนที่ขยาย	
			ชั้นลูกรัง	ชั้นหินคลุก
1	1,510.00	6.00	-	-

สำนักงานเทศบาลเมืองชะอำ

โครงการ ปรับปรุงถนนและก่อสร้างรั้วกันตึก ถนนเลียบริมคลอง - วนอุทยานชะอำ	เขียนแบบ
สำรวจ	สถาปนิก
ผังเมือง	หน้าฝ่ายควบคุมขง
วิศวกร	หน้าฝ่ายควบคุมขง
หน้าฝ่ายควบคุมการก่อสร้าง	
หน้าฝ่ายการช่าง	
หน้าฝ่ายเทศบาล	
หน้าฝ่ายเทศาภิบาล	

หน้าฝ่ายควบคุมการก่อสร้าง

หน้าฝ่ายการช่าง

หน้าฝ่ายเทศบาล

หน้าฝ่ายเทศาภิบาล

หน้าฝ่ายควบคุมการก่อสร้าง

หน้าฝ่ายการช่าง

หน้าฝ่ายเทศบาล

หน้าฝ่ายเทศาภิบาล

หน้าฝ่ายควบคุมการก่อสร้าง

หน้าฝ่ายการช่าง

หน้าฝ่ายเทศบาล

หน้าฝ่ายเทศาภิบาล



หน้าฝ่ายควบคุมการก่อสร้าง

หน้าฝ่ายการช่าง

หน้าฝ่ายเทศบาล

หน้าฝ่ายเทศาภิบาล

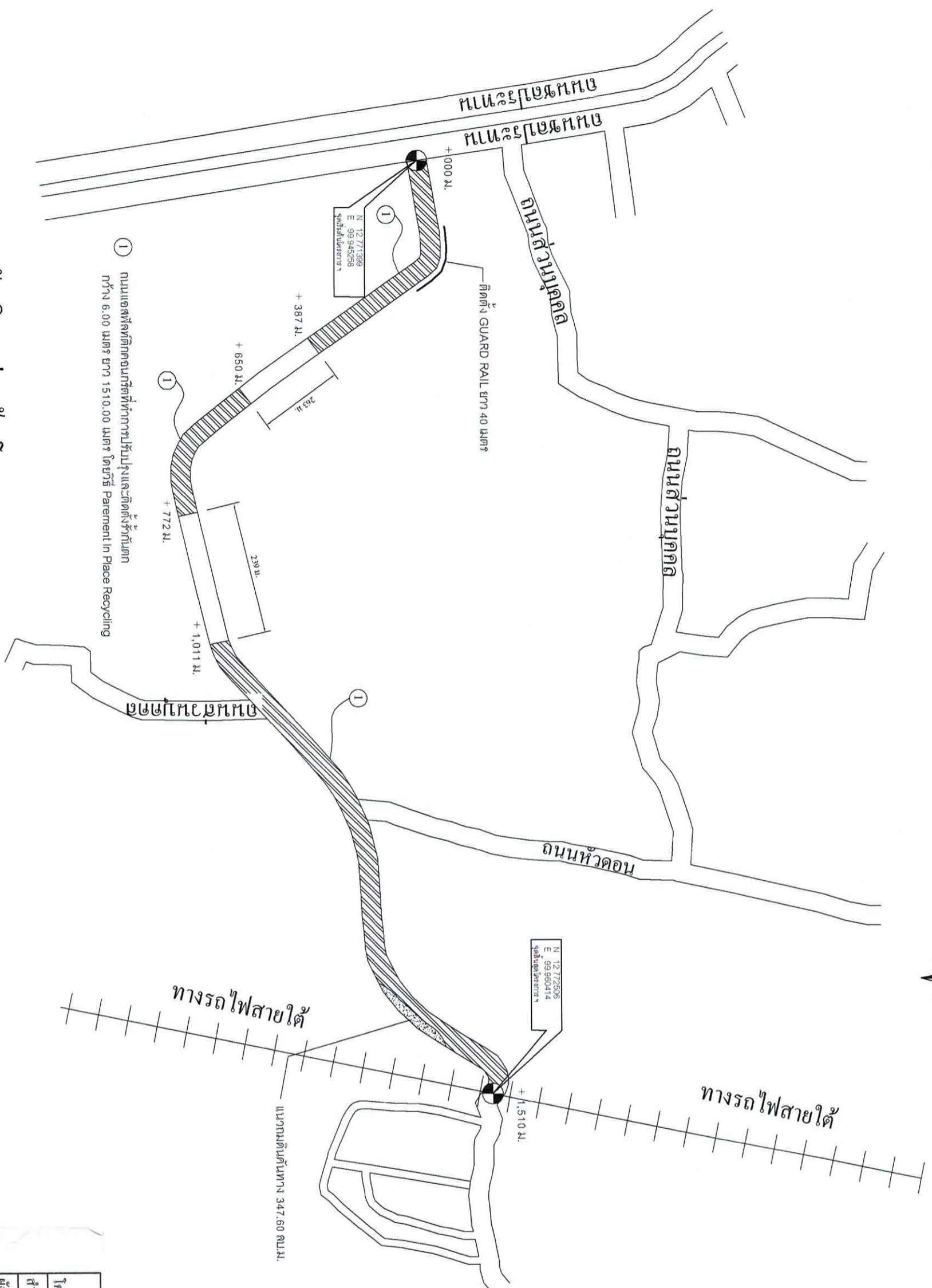

① ถนนเชื่อมพื้นที่ติดถนนกรีตที่ทำการปรับปรุงและติดตั้งถังเก็บตก
กว้าง 6.00 เมตร ยาว 1510.00 เมตร โดยวิธี Permanent in Place Recycling

ผังบริเวณก่อสร้างโครงการ

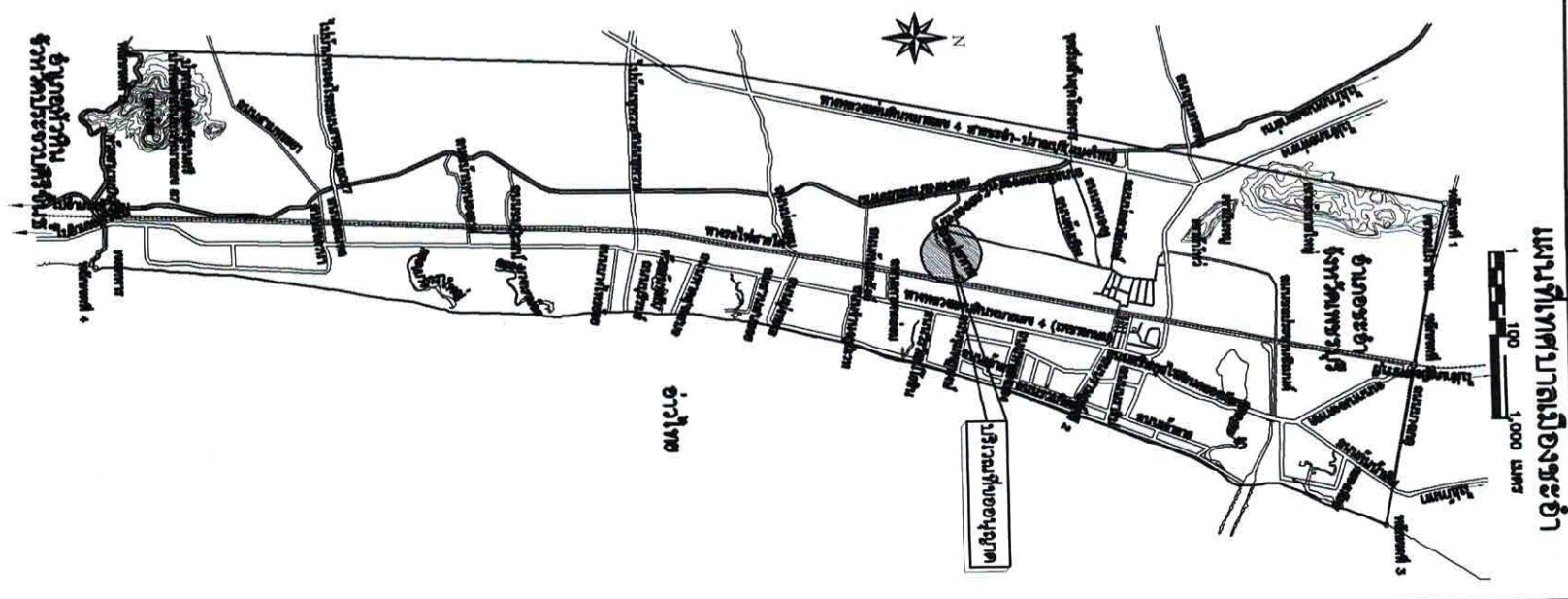

สำนักงานเทศบาลเมืองชะอำ		โครงการ ปรับปรุงถนนและก่อสร้างรั้วกั้นถนนคอนกรีตของ - วรฤทัยนระอำ	
สำรวจ	เขียนแบบ	สถาปนิก	
ผู้เขียน	ผู้ควบคุม	หน้าผู้ควบคุมฯ	
ชื่อส่วนควบคุมก่อสร้าง	ชื่อ: ๕๖๓๐		
ชื่อสำนักการช่าง			
ปลัดเทศบาล			
นายกเทศมนตรี			
	แบบอยู่ที่	ณ: ๓๗/๕๓	
	จำนวน	๒/๕	
	วันที่	๑๖ ก.ค. ๒๕๖๓	



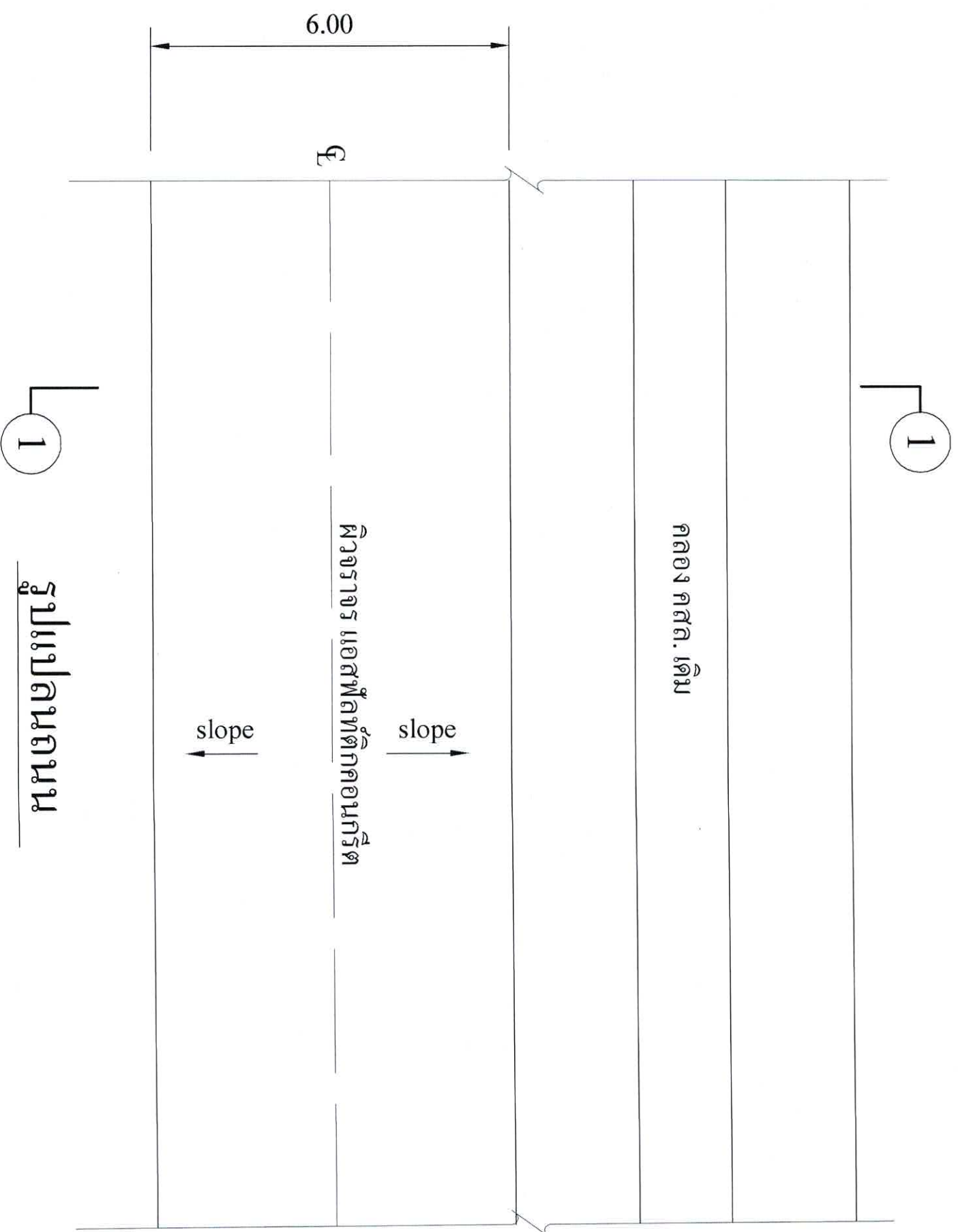

รูปแปลนถนน

สำนักงานเทศบาลเมืองชะอำ			
โครงการ	ปรับปรุงถนนและก่อสร้างรั้วกันตก ถนนเลียชดอง - วนอุทยานชะอำ	เขียนแบบ	
สำรวจ		สถาปนิก	
ผังเมือง		หน.ฝ่ายควบคุมฯ	
วิศวกร	อ.ย. ฉวาง		
ขอ.ด้านควบคุมการก่อสร้าง			
ขอ.สำนักการช่าง			
ปลัดเทศบาล			
นายกเทศมนตรี			
		แบบเลขที่	ต.ม. 37/63
		จำนวน	3/6
		วันที่	16 ก.ค. 2563



(แนวตั้งกลางคลองระบายน้ำ) E

รางส่งน้ำ

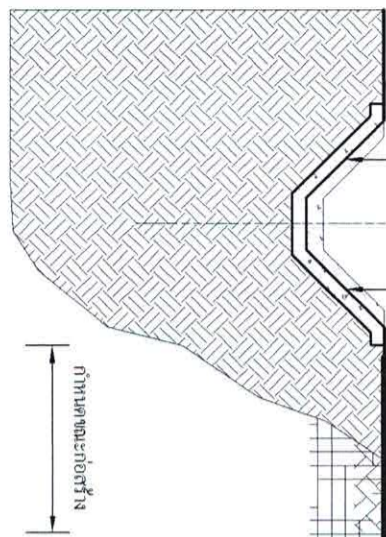

6.00

Slope

E

Slope

ทำผิวทางและผิวไหล่ทางแบบ ASPHALTIC CONCRETE 0.05 ม.

PRIME COAT ด้วยยาง CSS - 1 ในอัตราส่วน 0.80-1.40 ลิตร/ตารางเมตร

ทำการบดกั้วผิวทางเดิม, พื้นทางและพื้นไหล่ทางเดิม โดยวิธี PAVEMENT IN-PLACE RECYCLING โดยผสมปูนซีเมนต์ปอร์ตแลนด์ประเภทหนึ่ง บดเล็กเฉลี่ย 0.15 ม.

บดอัดแน่นไม่น้อยกว่า 95 % MODIFIED PROCTOR DENSITY และมีค่ารับแรงอัด (UNCONFINED COMPRESSIVE STRENGTH)

โครงสร้างทางเดิม



รูปตัด ①-①:1:50

สำนักงานเทศบาลเมืองระอ่ำ

โครงการ ปรับปรุงถนนและก่อสร้างรั้วกันตก ถนนเดิมคลอง - ม.ฤๅษณ์ระอ่ำ

สำรวจ  เขียนแบบ 

ผังเมือง  สถาปนิก 

วิศวกร  ตรี สง่า  หน.ฝ่ายควบคุมฯ

ผอ.ส่วนควบคุมการก่อสร้าง 

ผอ.สำนักงานช่าง 

ปลัดเทศบาล  นายเกษมพร 



แบบอยู่ที่ ๕๙.4/59

จำนวน 4/5

วันที่ 16 ก.ค. 2563

รายการประกอบแบบ

1. มิติทั้งหมดเป็นมิลลิเมตร นอกจากรีจงบูที่ใช้เป็นขอยานอื่น
2. GUARD RAIL จะต้องมีคุณสมบัติ ดังนี้
 - 2.1 คุณสมบัติทางกล

GUARD RAIL	การต้านแรงดึง	การยืด	ระยะโค้ง (MAX. DEFLECTION)
MIN. TENSILE STRENGTH	ELONGATION	MAX. LOAD TRAFFIC FACE UP	MAX. LOAD TRAFFIC FACE DOWN
กน./มม.	(ร้อยละ)	กน. (ระยะโค้งขขึ้น)	กน. (ระยะโค้งขลง)
2	1	41	50
2	2	41	75

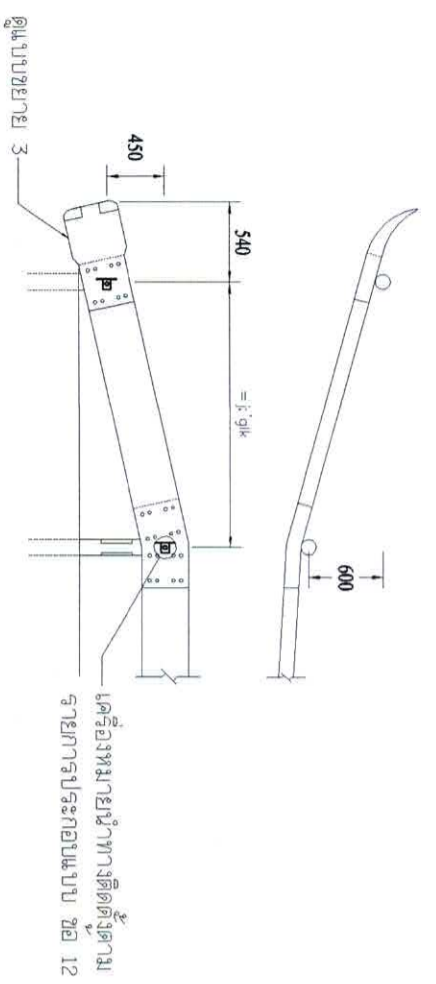

แบบขยาย 1 แสดงการติดตั้งและพบบลาย GUARD RAIL

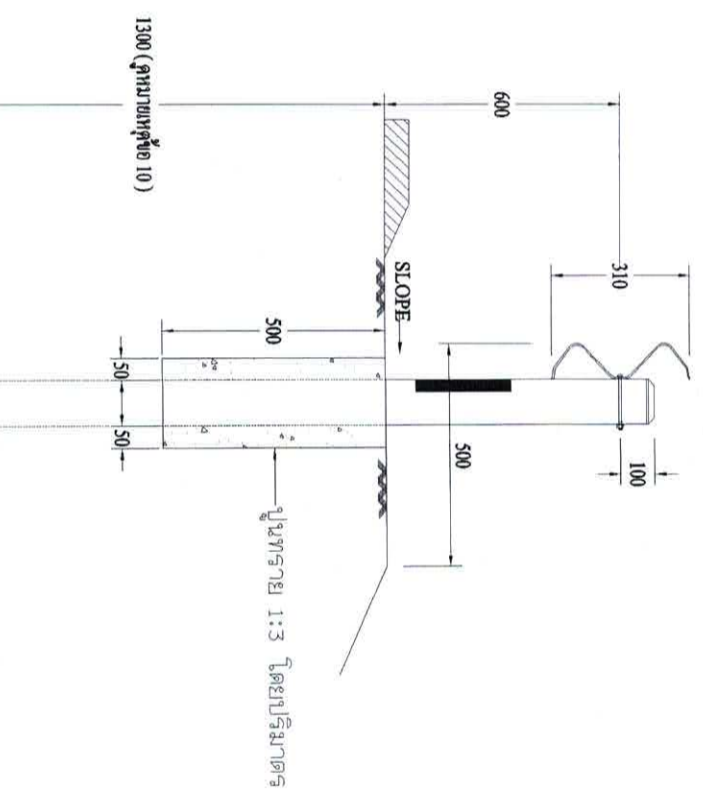
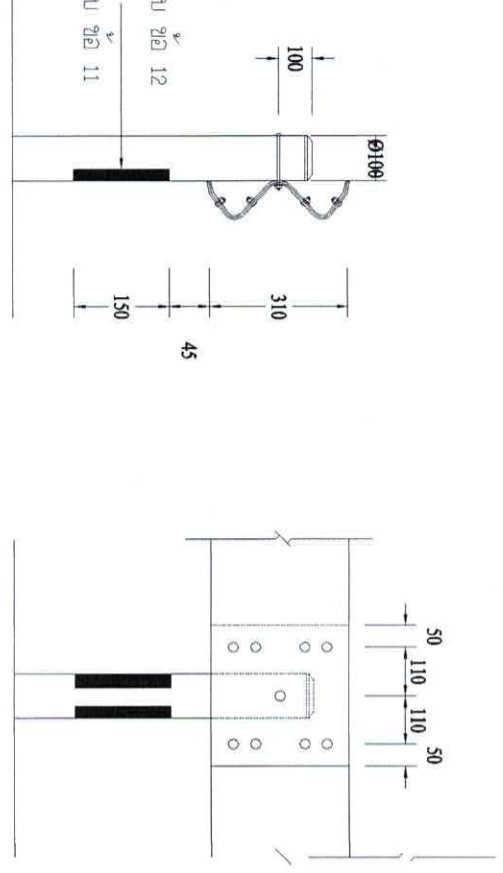

- 2.2 ชั้นของ GUARD RAIL ใช้ชั้นที่ 2. โดยมีค่างานหนาของแผ่นเหล็กที่ใช้ในการผลิตไม่น้อยกว่า 2.5 มิลลิเมตร
- 2.3 ชั้นของ GUARD RAIL แบ่งเป็น 2 ชั้นคือ ดังนี้
 - ชั้นที่ 1. อานสังกะสี หนา 550 กรัม/ม²
 - ชั้นที่ 2. อานสังกะสี หนา 1100 กรัม/ม²
- 2.4 ในกรณีที่ใช้ GUARD RAIL ยาว 25 ม. ให้มี BACK UP PLATE ชั้นและชั้นเดียวกับ GUARD RAIL ยาว 300 มม. ที่เสากลาง
3. เสาค้ำเหล็กชุบสังกะสี (GALVANIZED STANDARD STEEL PIPE)
 - ติดตามขวาง ขนาดเส้นผ่าศูนย์กลาง ไม่น้อยกว่า 100 มม. หนา ไม่น้อยกว่า 4 มม.
 - ติดกลาง ขนาดเส้นผ่าศูนย์กลาง ไม่น้อยกว่า 125 มม. หนา ไม่น้อยกว่า 4 มม.
4. ช่องว่างระหว่างเสา (S) ให้เป็นไปตามข้อกำหนด ดังนี้

R = RADIUS OF CURVE (M)	S (M)
ON TANGENT OR R > 50	4.00
R < 50	2.00
5. บนทางโค้งที่มีรัศมีเส้นผ่าศูนย์กลาง 6.00 ม. โคนราบมีรัศมีโค้งน้อยกว่า 150 ม. หรือ ตาน TOE SLOPE ที่มีรัศมีน้อยกว่า 150 ม. หรือเป็นเนินๆ เป็นต้น ควรใส่ GUARD RAIL แทนหลักนำโค้ง (GUIDE POST) ซึ่งผูกกับแบบจะระบุไว้ในแบบและควางยกไว้ให้แบบบนถนน
6. GUARD RAIL ในทางโค้ง R < 50 ม. ให้ตัดโค้งจากใจจรทาง หาก R > 50 ม. สามารถตัดโค้งตรงก็ได้
7. GUARD RAIL ติดต่อกันโดยมีช่องว่างระหว่างเสาไม่น้อยกว่า 50 มม.
8. รายละเอียดคุณสมบัติเฉพาะ และวิธีการทดสอบที่ไม่ได้กำหนดไว้ในแบบเป็นไปตาม มอก.248
9. สำหรับบูโครงสร้างทางจราจรซึ่งใช้โดยทั่วไปให้ใช้ GUARD RAIL ชั้นที่ 2. ชั้นที่ 1. ไว้สำหรับใช้ประกอบแบบสำหรับรถจักรยานยนต์
10. ในกรณีที่ใช้เสาเข็มยึด GUARD RAIL ให้ฝังเสาเข็มลงดินไม่น้อยกว่า 0.50 ม. และให้ใช้เสาเข็มยึด GUARD RAIL ในตำแหน่งที่เสาเข็มยึดอยู่ให้ฝังลงดินไม่น้อยกว่า 2.40 ม. หรือตามข้อกำหนดแบบระบุไว้
11. แผ่นสังกะสีที่ติดกับเสาเข็มยึด GUARD RAIL ให้ฝังลงดินไม่น้อยกว่า 0.50 ม. และให้ใช้เสาเข็มยึด GUARD RAIL ในตำแหน่งที่เสาเข็มยึดอยู่ให้ฝังลงดินไม่น้อยกว่า 2.40 ม. หรือตามข้อกำหนดแบบระบุไว้
12. ระยะการติดตั้งเครื่องหมายนำทางบน GUARD RAIL ปริมาณของเสาเข็มยึด GUARD RAIL ให้ฝังลงดินไม่น้อยกว่า 0.50 ม. และให้ใช้เสาเข็มยึด GUARD RAIL ในตำแหน่งที่เสาเข็มยึดอยู่ให้ฝังลงดินไม่น้อยกว่า 2.40 ม. หรือตามข้อกำหนดแบบระบุไว้

ตำแหน่งงานเทศบาลเมืองพะงั่ว

โครงการ	ปรับปรุงถนนเขตตัวเมือง พะงั่ว กิ่งเขต ถนนสันติชลอง - งานขยายระยะ	
สำรวจ	เขียนแบบ	
คุมเมือง	สถาปนิก	
วิศวกร	หน้าฝ่ายควบคุมฯ	
ขอ.ตำแหน่งกรรมการก่อสร้าง		
ขอ.สำนักการช่าง		แบบที่ ๕๖.4/๕9
ปลัดเทศบาล		กำหนด 5/6
นายกเทศมนตรี		วันที่ 16 ก.ค. 2563

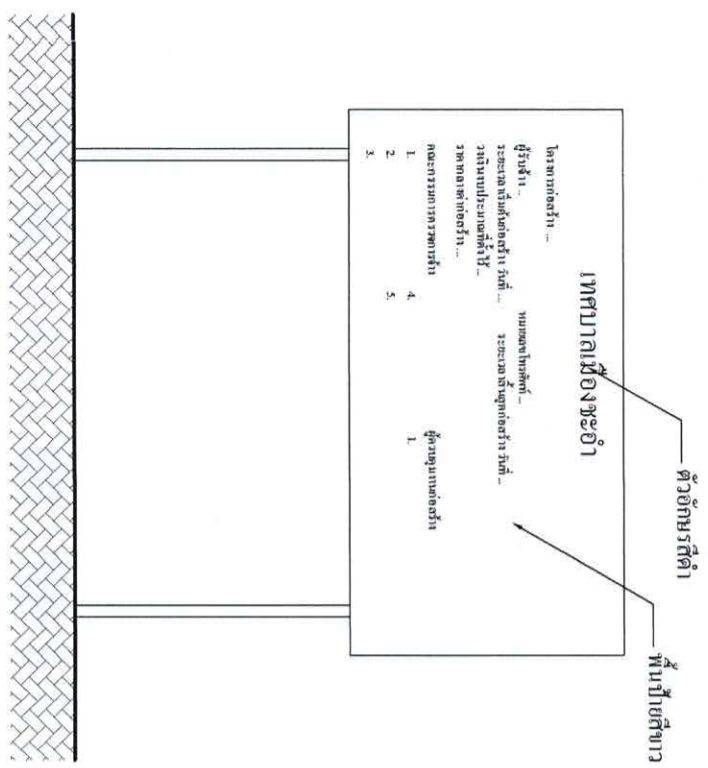

รูปด้านหน้า 1 : 25

ป้ายระหว่างดำเนินการก่อสร้าง

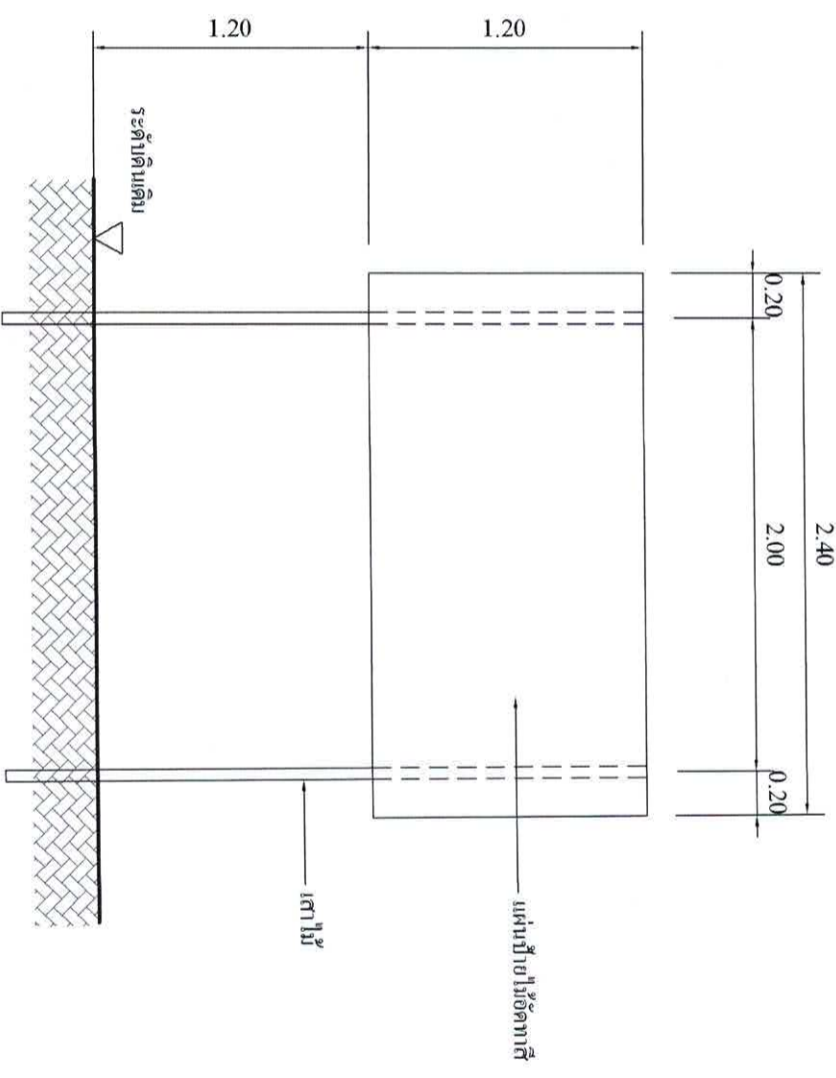

แสดงรายละเอียดโครงสร้างป้าย 1 : 25

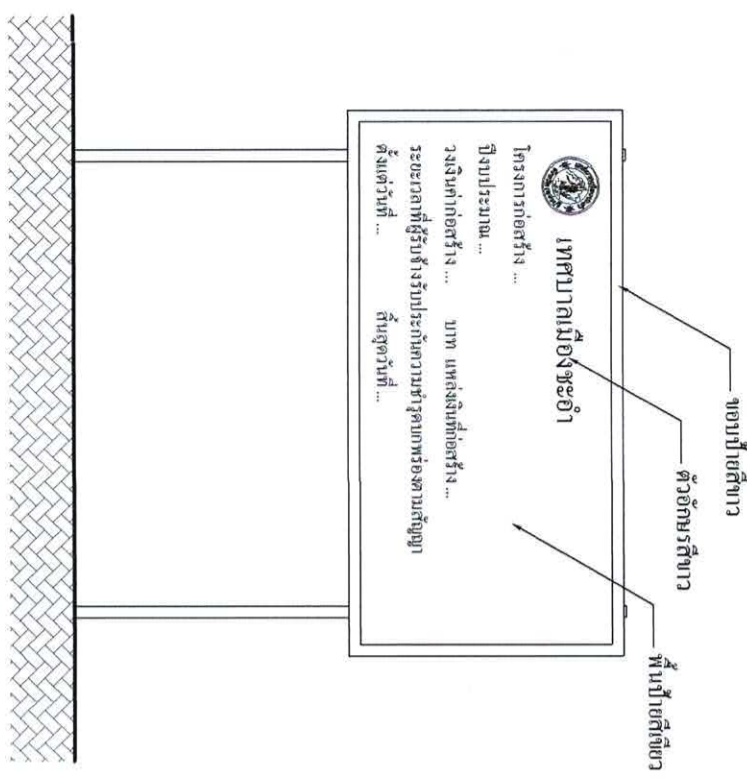

รูปด้านหน้า 1 : 25

ป้ายภายหลังการก่อสร้างแล้วเสร็จ

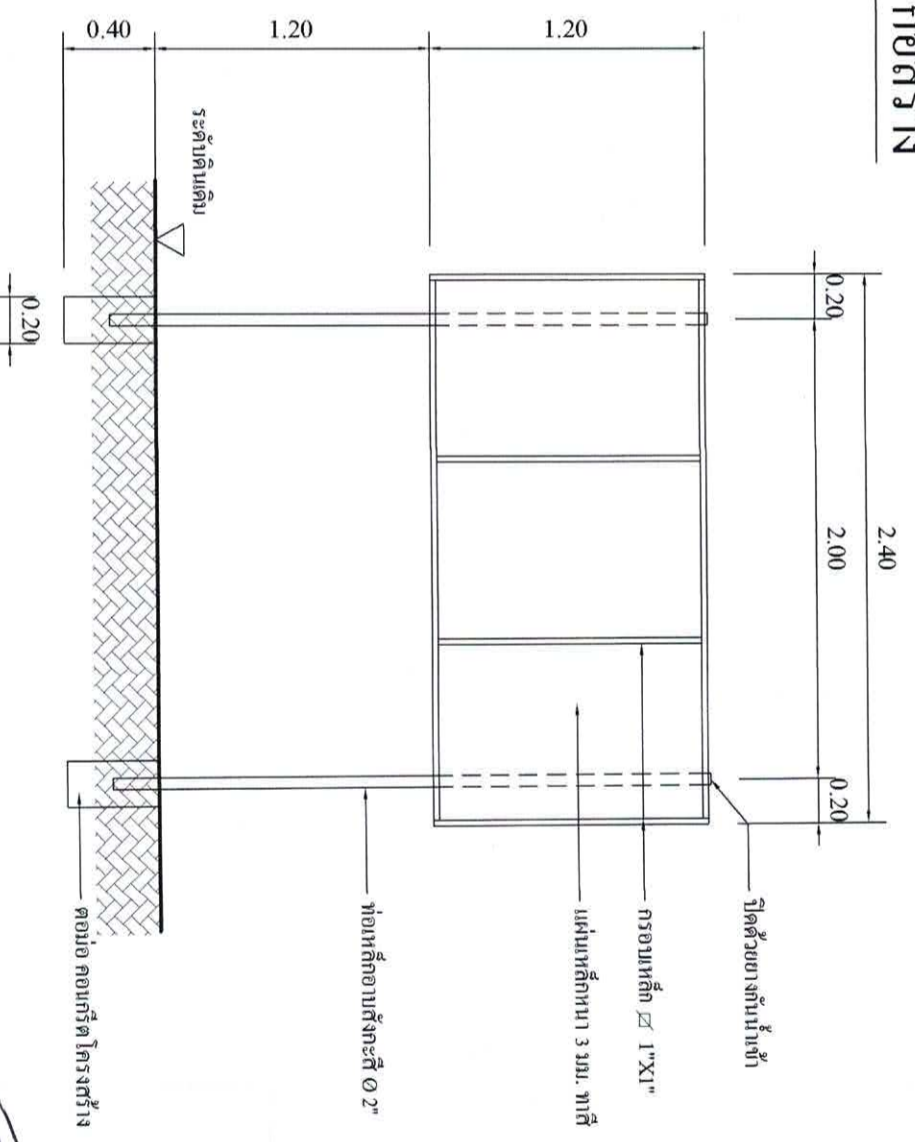

แสดงรายละเอียดโครงสร้างป้าย 1 : 25

สำนักงานเทศบาลเมืองชะอำ			
โครงการ	ปรับปรุงถนนและก่อสร้างรั้วกันคนตกถนนบริเวณเทศบาลเมือง - วนอุทยานชะอำ	ผู้ควบคุม	
ผู้รับจ้าง		สถาปนิก	
ผู้ควบคุม		หน้าผา	ควบคุม
วิศวกร	สน. 6310	หน้าผา	ควบคุม
ขอ. ส่วนควบคุมการก่อสร้าง			
ขอ. สำนักการช่าง			
ปลัดเทศบาล			
นายกเทศมนตรี			
จำนวน	6/6	แบบเลขที่	สนท. 37/63
วันที่	16 ก.ค. 2563		