

## รายการประกอบแบบ

- เทศบาลเมืองจะอำมิความประสงค์ที่จะทำการก่อสร้าง ถนนแอสฟัลท์ติกคอนกรีตหกวงค์แถวเชื่อมหนองเชียง (ชุมชนหนองคาง) เป็นถนนแอสฟัลท์ติกคอนกรีตหนา 0.05 ม. ผิวจราจร กว้าง 6.00 ม. ยาว 1,380.00 เมตร คิดเป็นพื้นที่แอสฟัลติกคอนกรีตไม่น้อยกว่า 8,280.00 ตารางเมตร ตามแบบแปลนของเทศบาลเมืองจะอำมิเลขที่ ส.น.ช. 48/63
- ก่อนจะลงมือก่อสร้างผู้รับจ้างจะต้องตรวจสอบรายละเอียดและรูปแบบรายการให้ถี่ถ้วนเสียก่อนหากมีข้อสงสัยให้สอบถามผู้ควบคุมงาน เพื่อจะได้พิจารณาแก้ไขต่อไป
- ผู้รับจ้างจะต้องนำวัสดุอุปกรณ์ซึ่งเกี่ยวข้องกับงานนี้ พร้อมเครื่องจักรกลต่างๆที่ถูกต้องตามมาตรฐานงานนี้ ของกรมโยธาธิการและผังเมือง กระทรวงมหาดไทย มาใช้สำหรับดำเนินการ และมีช่างที่มีประสิทธิภาพปฏิบัติงานให้แล้วเสร็จตามแบบและรายการสัญญาจ้างทุกประการ
- การใช้เครื่องจักรกลใดๆ ในการปฏิบัติงานต้องไม่ทำให้เกิดความเสียหายต่อทรัพย์สินของทางราชการ และเอกชนใดๆ ซึ่งให้อยู่ในดุลยพินิจของคณะกรรมการตรวจสอบผู้ควบคุมงาน หากเห็นว่าเกิดความเสียหายจากการใช้เครื่องจักรกล ให้ผู้รับจ้างหลีกเลี่ยงการใช้เครื่องจักรกล โดยให้แรงงานคนปฏิบัติงานแทน
- งานก่อสร้างจะต้องทำนอกเหนือจากรูปแบบและรายการหรือรายละเอียดปลีกย่อยอื่นที่มีได้ระบุไว้ในแบบรายการ หากเป็นงานที่จะต้องทำเพิ่มเติมเพื่อความมั่นคงแข็งแรงและสวยงามนั้น ผู้รับจ้างจะต้องรับทำให้อยู่ไม่น้อยไปกว่า และเสียค่าธรรมเนียมจากผู้ว่าจ้างไม่ได้
- ผู้รับจ้างจะต้องปฏิบัติตามหลักวิชาช่างที่ดี โดยมีช่างฝีมือที่มีคุณภาพ และที่สำคัญต้องมีผู้รับผิดชอบควบคุมงาน ที่ได้รับใบประกอบวิชาชีพวิศวกรรมควบคุม จากสภาวิศวกรแห่งประเทศไทย ตามพระราชบัญญัติวิศวกร พ.ศ.2542 ไม่ต่ำกว่าระดับภาค ซึ่งจะต้องเป็นผู้ควบคุมงานของเทศบาลเมืองจะอำมิ และรายการใดมีข้อสงสัยให้ขอคำแนะนำจากผู้ควบคุมแบบและคำวินิจฉัยของคณะกรรมการตรวจสอบผู้ควบคุมงาน
- ในการก่อสร้างให้ผู้รับจ้างจัดระบบการจราจร ติดตั้งเครื่องกันป้าย เครื่องหมาย หรืออื่นๆ ที่จำเป็น เช่นไฟฟ้าแสงสว่างตอนกลางคืน หากเกิดความเสียหายต่อชีวิตและทรัพย์สินของราชการหรือราษฎรอื่นเกี่ยวเนื่องจากงานก่อสร้างนี้ ผู้รับจ้างจะต้องรับผิดชอบชดเชยทุกกรณี และเสียค่าเสียหายจากผู้ว่าจ้างไม่ได้
- หากมีอุปสรรคใดๆในพื้นที่ยังดำเนินงานไม่แล้วเสร็จอยู่ติดนหรือบนดิน ให้เป็นหน้าที่ของผู้รับจ้างเป็นผู้ดำเนินการแก้ไขตามวิธีการที่ผู้ควบคุมงานเห็นชอบ และเสียค่าธรรมเนียมจากผู้ว่าจ้างไม่ได้
- แผนและระดับผู้ควบคุมงานจะกำหนดให้ขณะก่อสร้างตามสภาพพื้นที่ที่อ้างมา อาจมีส่วนคลาดเคลื่อนได้ขณะก่อสร้างโดยให้อยู่ในดุลยพินิจของผู้ควบคุมงานและเพื่อความมั่นคงแข็งแรงและสวยงามนั้น ไม่ถือว่าเป็นการผลิตแบบแปลนและสัญญาจ้างประการใด
- ความกว้าง ความยาว อาจมีการเปลี่ยนแปลงได้เพื่อความเหมาะสม โดยซึ่งเมื่อคิดปริมาณงานตามแบบแล้วต้องได้ปริมาณงานรวมไม่น้อยกว่าที่กำหนดและปริมาณงานที่ก่อสร้างอาจต่อหรือไม่ต่อเนื่องกันได้
- เศษวัสดุที่เหลือจากการก่อสร้างให้นำไปทิ้งที่เทศบาลกำหนด
- งานที่เส้นแบ่งของจราจรใช้สีเทอร์โมพลาสติก
  1. เส้นข้างผิวจราจรเส้นที่ขนานกว้าง 0.10 ม. สีขาว ไม่น้อยกว่า 276.00 ตารางเมตร
  2. เส้นแบ่งผิวจราจรเส้นที่ขนานกว้าง 0.10 ม. ยาว 1.00 ม. เว้น 3.00 ม. สีเหลืองทางโค้งตั้งเส้นที่บ ไม่น้อยกว่า 41.40 ตารางเมตร
- ผู้รับจ้างจะต้องจัดทำป้ายแสดงรายละเอียด งานก่อสร้างจำนวน 2 ป้ายดังนี้
  1. ขณะก่อสร้างให้ผู้รับจ้างจัดทำ "ป้ายระหว่างดำเนินการก่อสร้าง" จำนวน 2 ป้าย
  2. ภายหลังจากก่อสร้างแล้วเสร็จให้ผู้รับจ้างจัดทำ "ป้ายภายหลังการก่อสร้างแล้วเสร็จ" จำนวน 1 ป้าย
- ผู้รับจ้างจะต้องติดตั้งไฟกระพริบโซล่าเซลล์ ขนาด 30 ซม. 5 W พร้อมเสาเหล็ก 4" สูง 3.00 เมตรจำนวน 1 ชุด
- ผู้รับจ้างจะต้องวางท่อพีอีความหนาแน่นสูง PE100 PN8 ขนาด ๑๑๐ มม. ความยาว 1,380.00 เมตร พร้อมท่อขี้บ้านร้อยน จำนวน 4 หลั
- ผู้รับจ้างจะต้องติดตั้งประตุน้ำเหล็กหล่อลิ้นกด ชนิดก้านไม่ยก ขนาด 4 นิ้ว 1 ชุด พร้อมอุปกรณ์
- ผู้รับจ้างจะต้องส่งผลทดสอบ ๙ ก่อนส่งมอบงาน

ช่วงที่	ความยาวถนนความกว้างถนนรวม (W)	
	(เมตร)	(เมตร)
1	1,380.00	6.00

<b>สำนักงานเทศบาลเมืองจะอำมิ</b>	
โครงการ ถนนแอสฟัลท์ติกคอนกรีตหกวงค์แถวเชื่อมหนองเชียง (ชุมชนหนองคาง)	
สำรวจ	เขียนแบบ
ผังเมือง	สถาปนิก
วิศวกร	หน้าผ่ควบคุม
ผอ.ส่วนควบคุมการก่อสร้าง	
ผอ.สำนักงานช่าง	
ปลัดเทศบาล	
นายกเทศมนตรี	
	
	มบ.น.ช. ส.น.ช. 48/63 จำนวน 1/6 วันที่ 28 ก.ค. 2563



1 ถนนพหลโยธินสายใหม่  
กว้าง 6.00 เมตร ยาว 1,380.00 เมตร

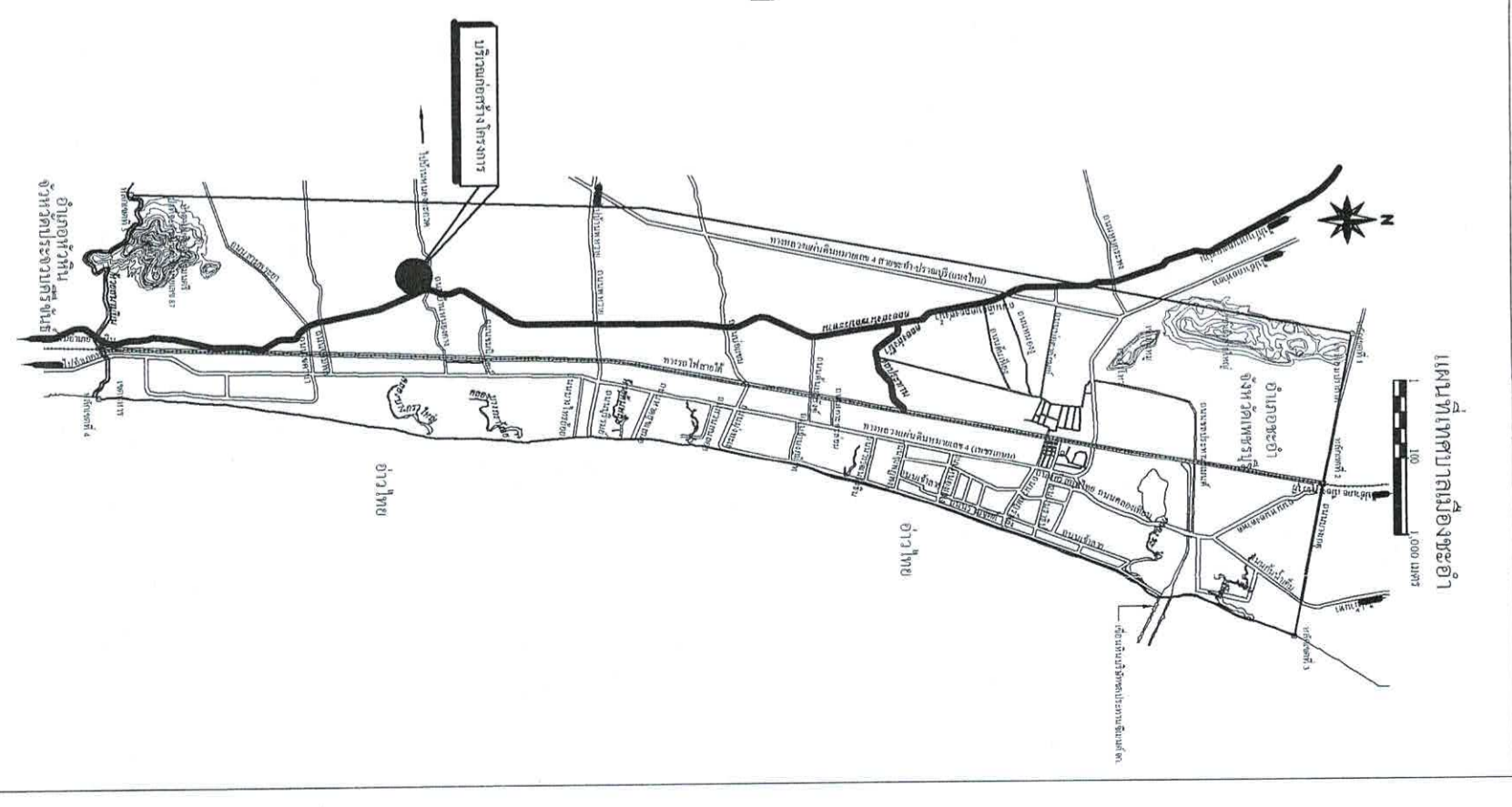

<p>สำนักงานเทศบาลเมืองชะอำ โครงการ ถนนพหลโยธินสายใหม่ (ชุมชนหนองคา)</p>	
สำรวจ	เขียนแบบ
ผังเมือง	สถาปนิก
วิศวกร	หน้าฝ่ายควบคุมฯ
ผอ. ส่วนควบคุมการก่อสร้างฯ	
ผอ. สำนักการช่าง	
ปลัดเทศบาล	
นายกเทศมนตรี	
	
	วันที่ 28 ก.ค. 2563

1

ผิวจราจร แอสฟัลต์ติกคอนกรีต

slope

1

รูปแปลนถนน

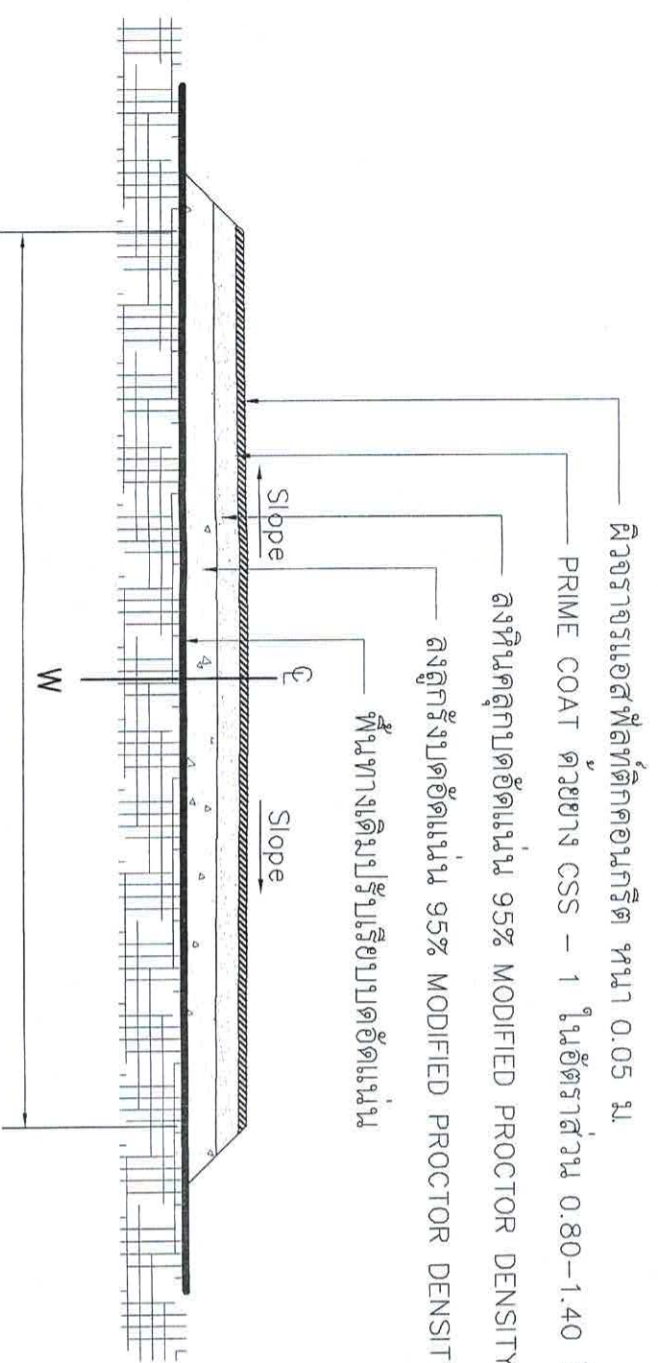

ผิวจราจรแอสฟัลต์ติกคอนกรีต หนา 0.05 ม.  
 PRIME COAT ด้วยยาง CSS - 1 ในอัตราส่วน 0.80-1.40 ลิตร/ตารางเมตร  
 ลงหินคลุกบดอัดแน่น 95% MODIFIED PROCTOR DENSITY หนา 0.15 เมตร  
 ลงลูกรังบดอัดแน่น 95% MODIFIED PROCTOR DENSITY หนา 0.15 เมตร  
 พื้นทางเดิมปรับเรียบบดอัดแน่น

รูปตัด ① - ① 1:50

สำนักงานเทศบาลเมืองชะอำ		โครงการ ถนนแอสฟัลต์ติกคอนกรีตทางออกสะพานอ่าวชะอำฝั่ง (ชุมชนหนองตา)	
สำรวจ	เขียนแบบ	สถาปนิก	
ผู้เมือง		หน้าผาความคุมฯ	
วิศวกร	อ.ย. ธงทอง		
ผอ. ส่วนควบคุมการก่อสร้าง			
ผอ. สำนักการช่าง			
ปลัดเทศบาล			
นายกเทศมนตรี			
	แบบเลขที่ สบข.48/63		
	จำนวน 3/6		
	วันที่ 28 ก.ค. 2563		

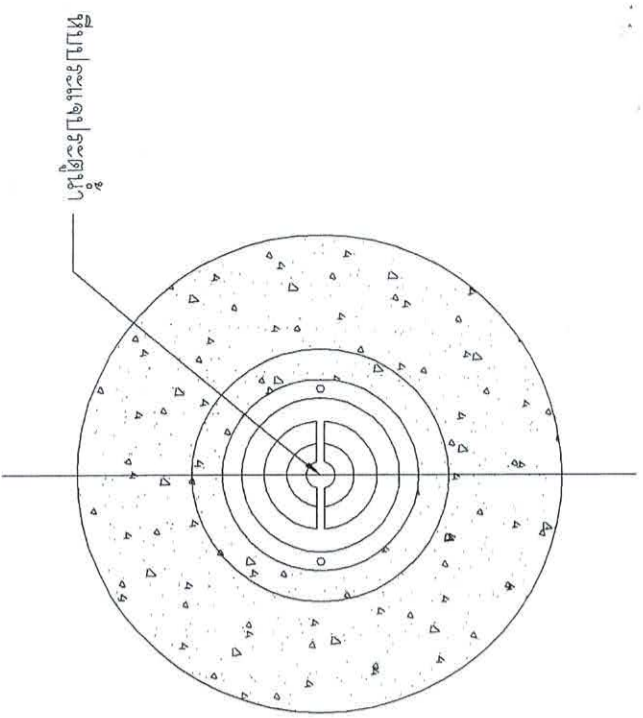

**แปลนที่บ่อบรรเทาประตุน้ำเหล็กหล่อ**  
มาตราส่วน

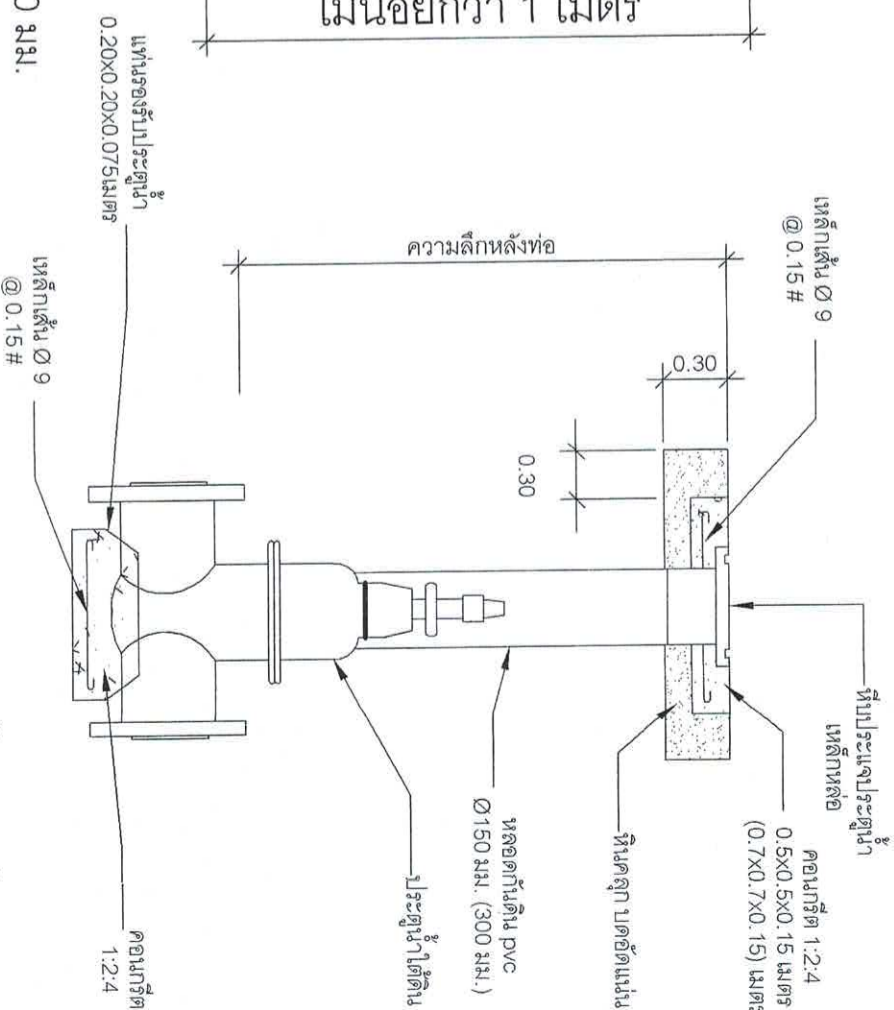
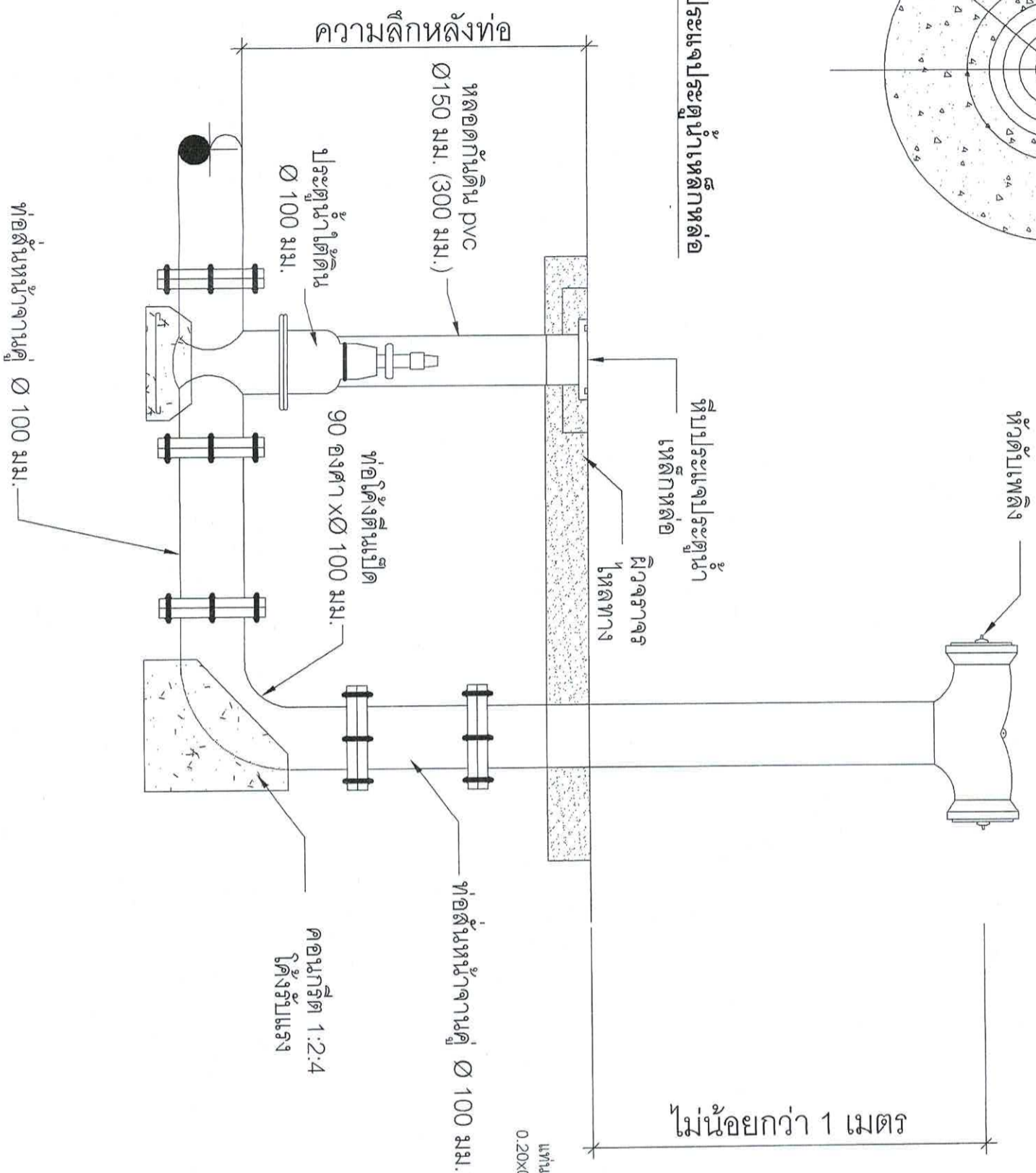

**มาตรฐานการติดตั้งประตุน้ำ**  
มาตราส่วน

**การติดตั้งชุดตีบเหล็ก**  
มาตราส่วน

สำนักงานเทศบาลเมืองชะอำ	
โครงการ ถนนบ่อสี่เหลี่ยมคอกหมูของเทศบาลเมืองชะอำ (ชุมชนหนองตาง)	
สำรวจ	เขียนแบบ
ผังเมือง	สถาปนิก
วิศวกร	หน้าผาควบคุมฯ
ผอ.ส่วนควบคุมการก่อสร้าง	
ผอ.สำนักงานช่าง	
ปลัดเทศบาล	
นายกเทศมนตรี	
วันที่ 28 ก.ค. 2563	

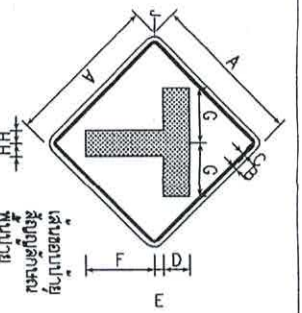

ขนาดป้ายจราจร	A	B	C	D	E	F	G	H	I	J
ชนิดที่ 1	60	1.5	1.5	10	3.5	27	21	5	3.5	

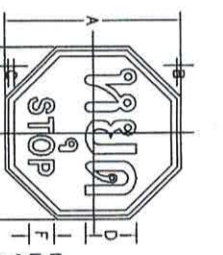

ขนาดป้ายจราจร	A	B	C	D	E	F	G	H	I	J
ชนิดที่ 2	75	1	2	20	10					
ชนิดที่ 3	90	1.5	2.5	25	12.5					
ชนิดที่ 4	120	2	3	30	15					

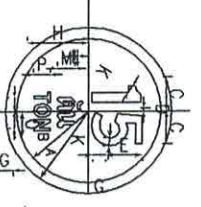

ขนาดป้ายจราจร	ขนาดป้ายชนิดนี้									
	A	B	C	D	E	F	G	H	I	J
1	30	20	12.5	2.4	18.0	5.75	1.3	7	5.7	7
2	37.5	22.5	16.7	3.2	23	5	1.8	9.4	7.8	9.3
3	45	29	20.8	4	31.5	6.25	2.2	11.7	9.5	11.7
4	60	37.5	28	4.8	37.5	7.3	2.8	14.1	11.4	14

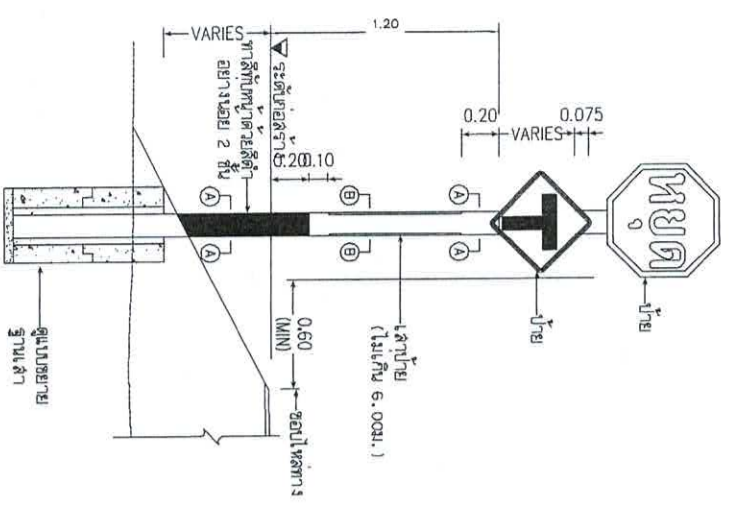

ขนาดป้ายจราจรชนิดนี้ ป้ายบังคับและป้ายเตือน  
ไม่มีลักษณะจราจรล่วงหน้า

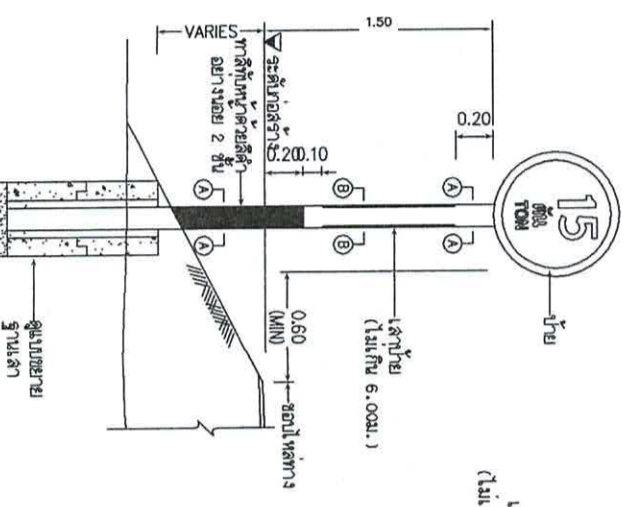

ขนาดป้ายจราจรชนิดนี้ ป้ายบังคับและป้ายเตือน  
ไม่มีลักษณะจราจรล่วงหน้า

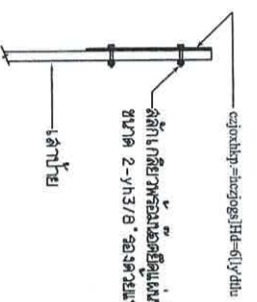

ขนาดป้ายจราจรชนิดนี้ ป้ายเตือน  
ไม่มีลักษณะจราจรล่วงหน้า

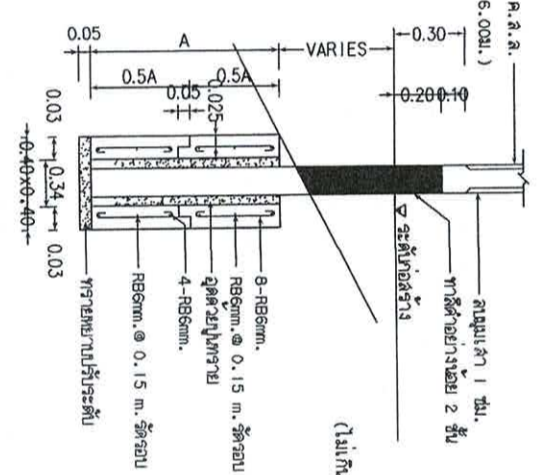

ขนาดป้ายจราจรชนิดนี้ ป้ายเตือน  
ไม่มีลักษณะจราจรล่วงหน้า

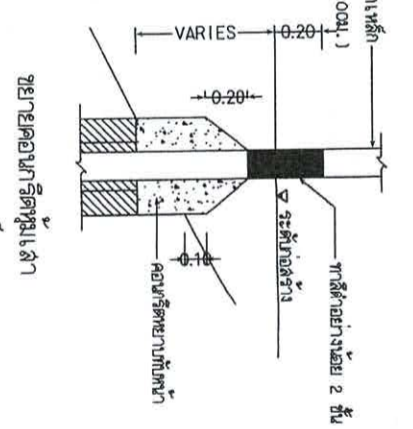

ขนาดป้ายจราจรชนิดนี้ ป้ายเตือน  
ไม่มีลักษณะจราจรล่วงหน้า



ขนาดป้ายจราจรชนิดนี้ ป้ายเตือน  
ไม่มีลักษณะจราจรล่วงหน้า

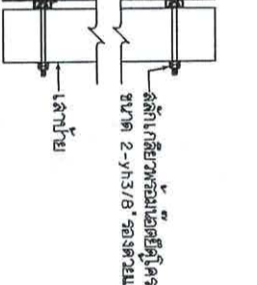

ขนาดป้ายจราจรชนิดนี้ ป้ายเตือน  
ไม่มีลักษณะจราจรล่วงหน้า

ชนิด	ขนาด	จำนวน	ราคา
หยุด <td>0.12x0.12 ม. <td>1</td> <td>145</td> </td>	0.12x0.12 ม. <td>1</td> <td>145</td>	1	145
หยุด <td>0.15x0.15 ม. <td>1</td> <td>145</td> </td>	0.15x0.15 ม. <td>1</td> <td>145</td>	1	145
หยุด <td>0.20x0.20 ม. <td>1</td> <td>145</td> </td>	0.20x0.20 ม. <td>1</td> <td>145</td>	1	145

ตารางขนาดของป้ายจราจร

- ชนิดต่าง ๆ มีหน่วยเป็นเมตร ยกเว้นระยะป้ายไว้ป้ายอื่น
- ตัวอักษรและตัวเลขที่ใช้ต้องมีขนาดสูงในแนวตั้งไม่น้อยกว่า 1.25
- ป้ายเตือนที่มีข้อความสั้น ความกว้างของตัวอักษรไม่น้อยกว่า 2 หรือเท่ากับ 2
- ป้ายเตือนที่มีข้อความยาว ความกว้างของตัวอักษรไม่น้อยกว่า 2 หรือเท่ากับ 2
- ป้ายเตือนที่มีข้อความยาว ความกว้างของตัวอักษรไม่น้อยกว่า 2 หรือเท่ากับ 2
- ป้ายเตือนที่มีข้อความยาว ความกว้างของตัวอักษรไม่น้อยกว่า 2 หรือเท่ากับ 2
- ป้ายเตือนที่มีข้อความยาว ความกว้างของตัวอักษรไม่น้อยกว่า 2 หรือเท่ากับ 2
- ป้ายเตือนที่มีข้อความยาว ความกว้างของตัวอักษรไม่น้อยกว่า 2 หรือเท่ากับ 2

**สำนักงานเทศบาลเมืองชะอำ**

โครงการ ถนนแยกที่สี่จากถนนรัตนนครของเทศบาลเมืองชะอำ (ชุมชนหนองตา)

สำรวจ	นาย...	ตรวจสอบ	นาย...
ออกแบบ	นาย...	อนุมัติ	นาย...
ดำเนินการ	นาย...	วันที่	28 ก.ย. 2563

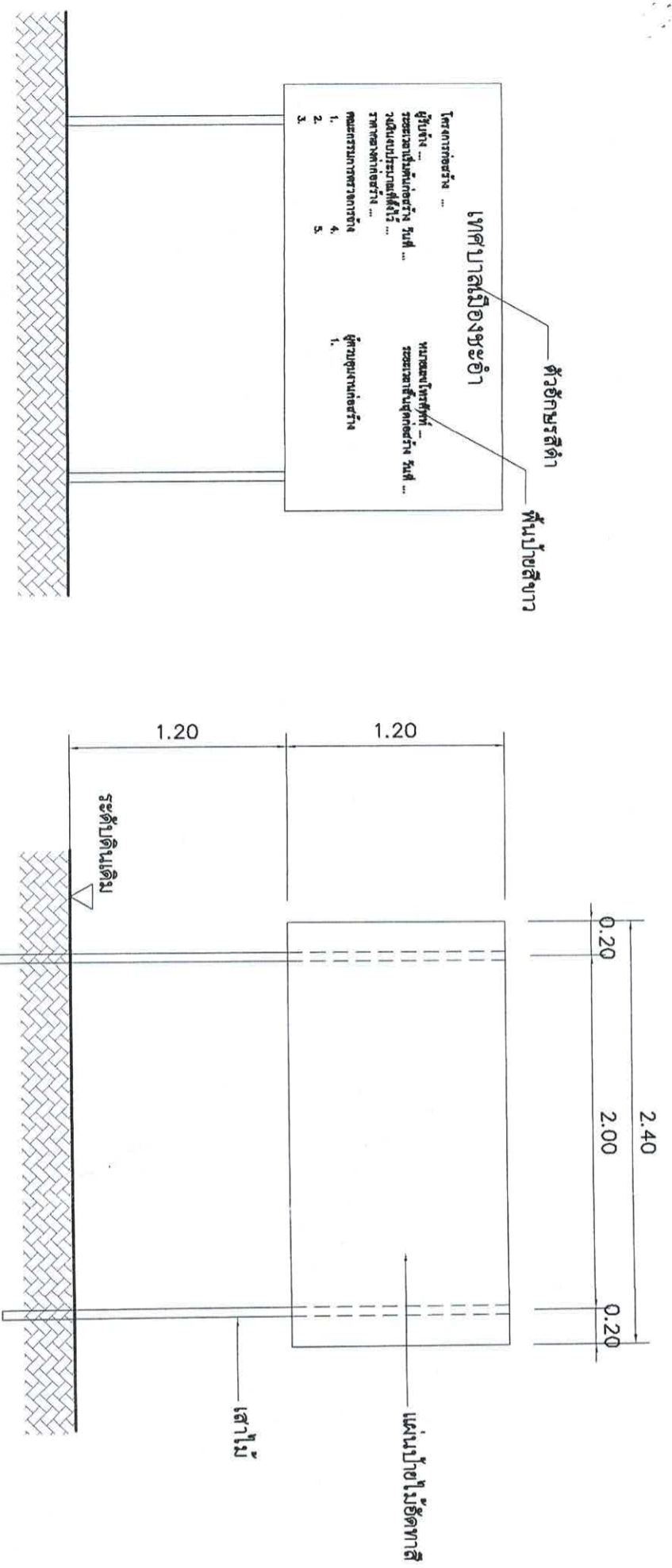

รูปด้านหน้า 1 : 25  
 1 : 25  
 แสดงรายละเอียดโครงสร้างป้าย

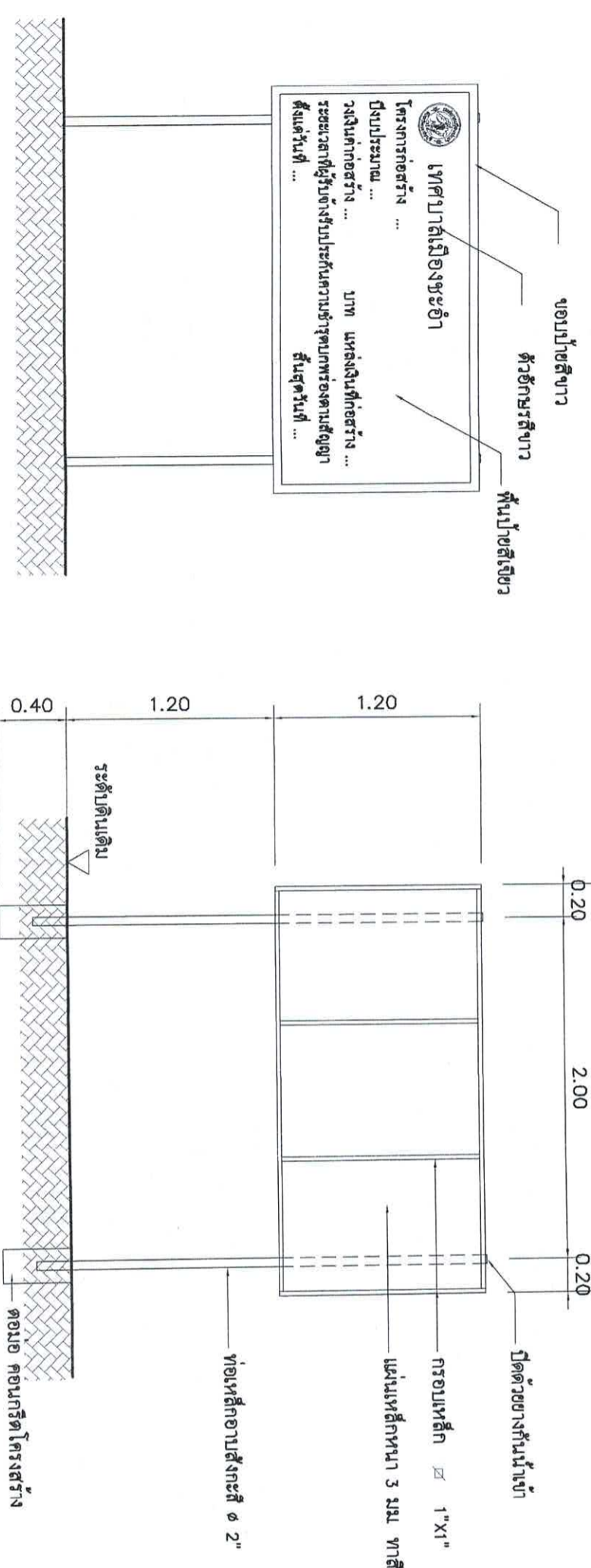

รูปด้านหน้า 1 : 25  
 1 : 25  
 แสดงรายละเอียดโครงสร้างป้าย

ป้ายภายหลังการก่อสร้างแล้วเสร็จ

สำนักงานเทศบาลเมืองพะเยา โครงการ ถนนเทศบาลรัตนนครตอนกลางระยะที่ ๑ (ชุมชนหนองตาง)	
ดำรง 	เขียนแบบ 
ผังเมือง 	สถาปนิก 
วิศวกร 	หนา ฝ่ายควบคุมฯ 
ผอ. ส่วนควบคุมการก่อสร้าง 	
ผอ. สำนักการช่าง 	หมายเหตุ ๓๓๖.๔๘/๖๓
ปลัดเทศบาล 	จำนวน ๖/๖
นายกเทศมนตรี 	วันที่ ๒๘ ก.ค. ๒๕๖๓